

Pahlén ®
swimming pool equipment

Swedish design
and manufacture
since 1967



Sugmunstycke
Outlet

Ansaugdüse

Всасывающая насадка

Suceuse

Boquilla de succión

Bocchetta di aspirazione

Manual

User manual

Gerbrauchsanleitung

Инструкция

Manuel d'utilisation

Manuale d'usa

Instruzione di montaggio



SVENSKA	3– 6
ENGLISH	7–10
DEUTSCH	11-14
РУССКИЙ	15–18
FRANÇAIS	19–22
ESPAÑOL	23–26
ITALIANO	27–30

Det är viktigt att läsa igenom denna manual noggrant för att trygga poolutrustningens funktion och livslängd. Pahlén AB ansvarar ej för produktgaranti eller skador som sker till följd av felaktig installation, handhavandefel eller felaktigt underhåll.

Produktbeskrivning

Sugmunstycket kan ha olika funktioner i en pool. Exempel på dessa funktioner är:

- Extra sugmunstycke på sugledningen till poolens cirkulationspump för att förhindra att pumpen går torr på vatten ifall nivån i poolen sjunker under bräddavloppet.
- Extra utsug nära botten för att säkerställa att vatten inte blir stillastående på poolens botten.

Sugmunstycket finns i designutförande Classic för olika typer av pool med liner.

För montage i PP- alternativt glasfiberpool, används art.nr 125820, se instruktion MA55-11.

Dimensioner

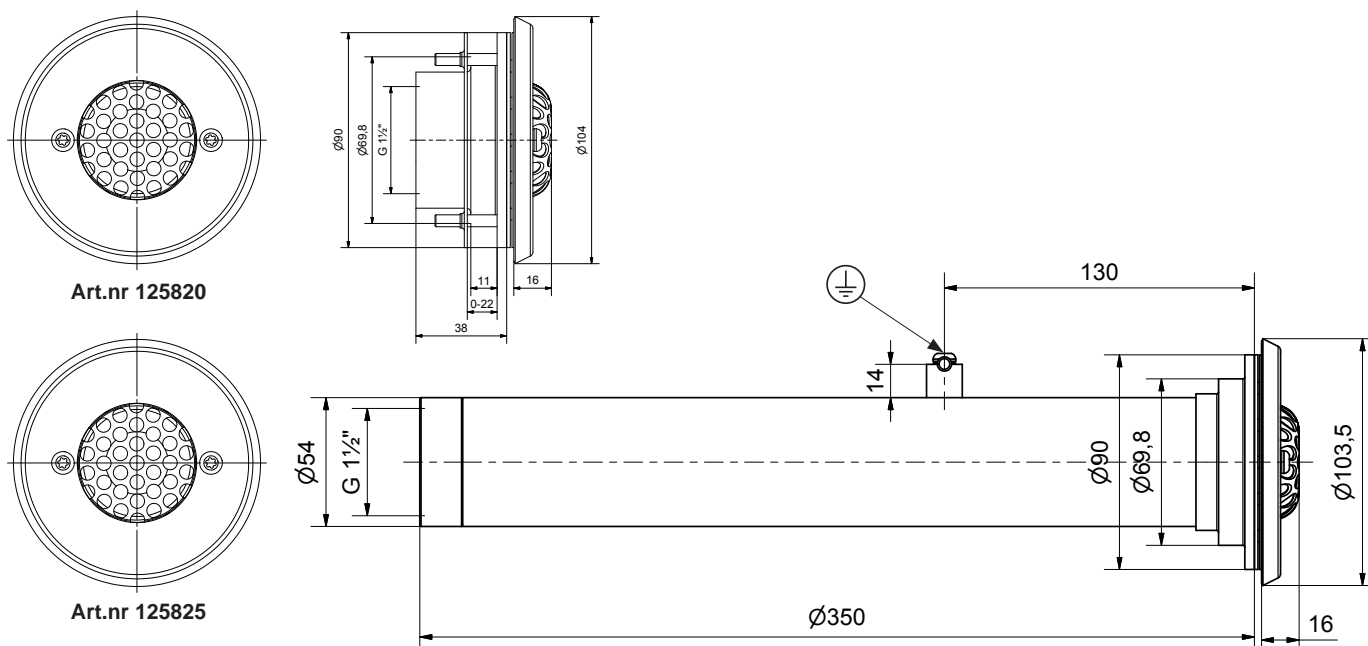

Allmän info

Rekommenderade värden beträffande vattenkvalitet:

Total klorhalt:	max 3,5 mg/liter (ppm)*
Klorid(salt)halt:	max 250 mg/liter
pH-värde:	7.2 - 7.6
Alkalinitet:	60-120 mg/liter (ppm)
Kalciumhårdhet:	100-300 mg/liter (ppm)
Järn:	max 0,1 mg/l *
Koppar:	max 0,2 mg/l *
Mangan:	max 0,05 mg/l *
Fosfor:	max 0,01 mg/l *
Nitrat:	max 50 mg/l *

* Enligt EN 16713-3

Utänför dessa värden gäller ej produktgarantin

Installation allmänt

Rekommenderat djup finns beskrivet i senare avsnitt.

- Armering får aldrig ligga närmare rostfritt material än minst 50 mm i gjutna poolkonstruktioner.
- Elektriska installationer >30V får ej placeras inom 500 mm avstånd från något rostfritt material.
- Vid montering skall rostfria verktyg med rengjorda kontaktytor användas.
- Förvara produkterna i originalförpackningen ända till installationen för att undvika repor och fläckar.
- Var aktsam vid monteringen så att inte produkten repas.
- Undvik att placera koncentrerad dosering av kemikalier intill rostfria detaljer. Skador kan uppstå vid utebliven poolcirkulation.

För poolstomme av trä, plåt eller plast - klädd med liner

Art.nr 125820 Classic

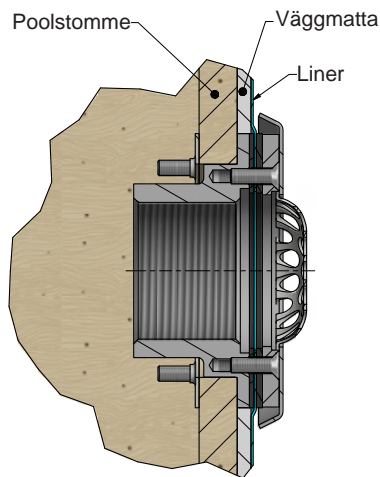
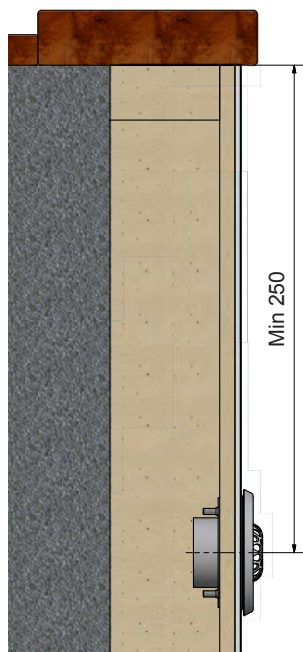

Mått ritning för hål i poolvägg

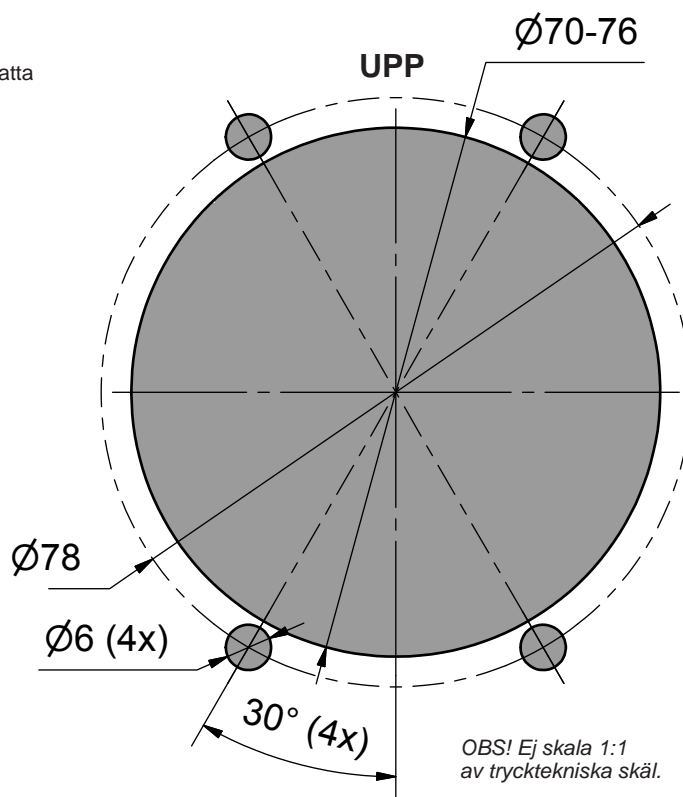

Montera så här:

1. Gör hål i stommen enligt mall och montera flänsen med bifogad skruv och monteringsbricka från insidan av poolen (se skiss).
2. Fäst den självhäftande packningen (t=1,5mm) på flänsen.
3. Montera poolduken och påbörja vattenfyllning.
4. När vattnet når ca 5 cm under sugmunstycket, skär ett litet kryss i poolduken i centrum av hålet. Montera packningen (t=2mm) och tätringen.
5. Renskar duken efter tätringens inre kant.
6. Montera fronten med Pahlén-logotypen uppåt.
7. Fyll upp poolen med vatten till dess önskade nivå.

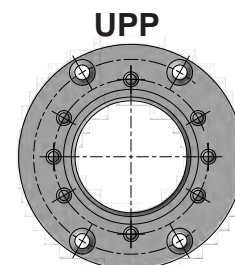

Fläns

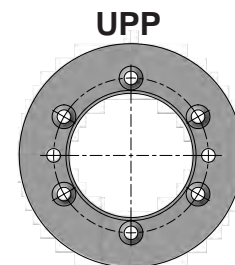

Tätning

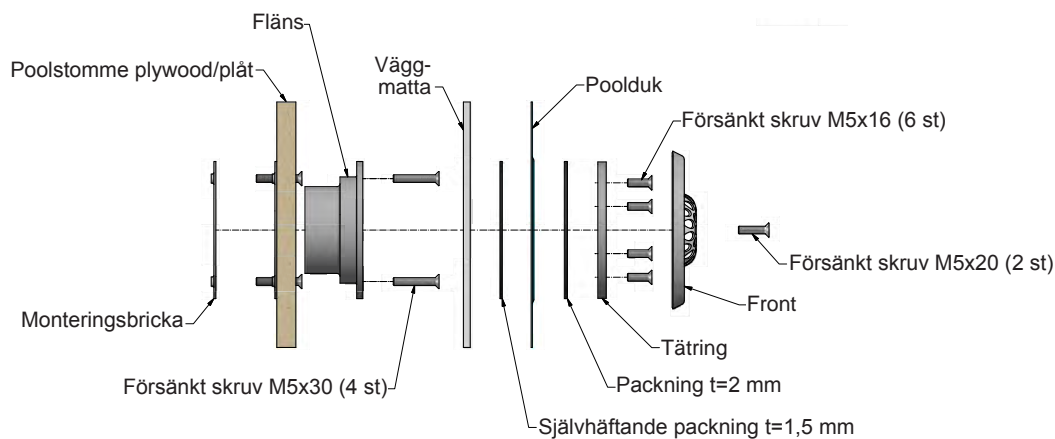

För poolstomme av mursten, isolerblock, betong - klädd med liner

Art.nr 125825 Classic

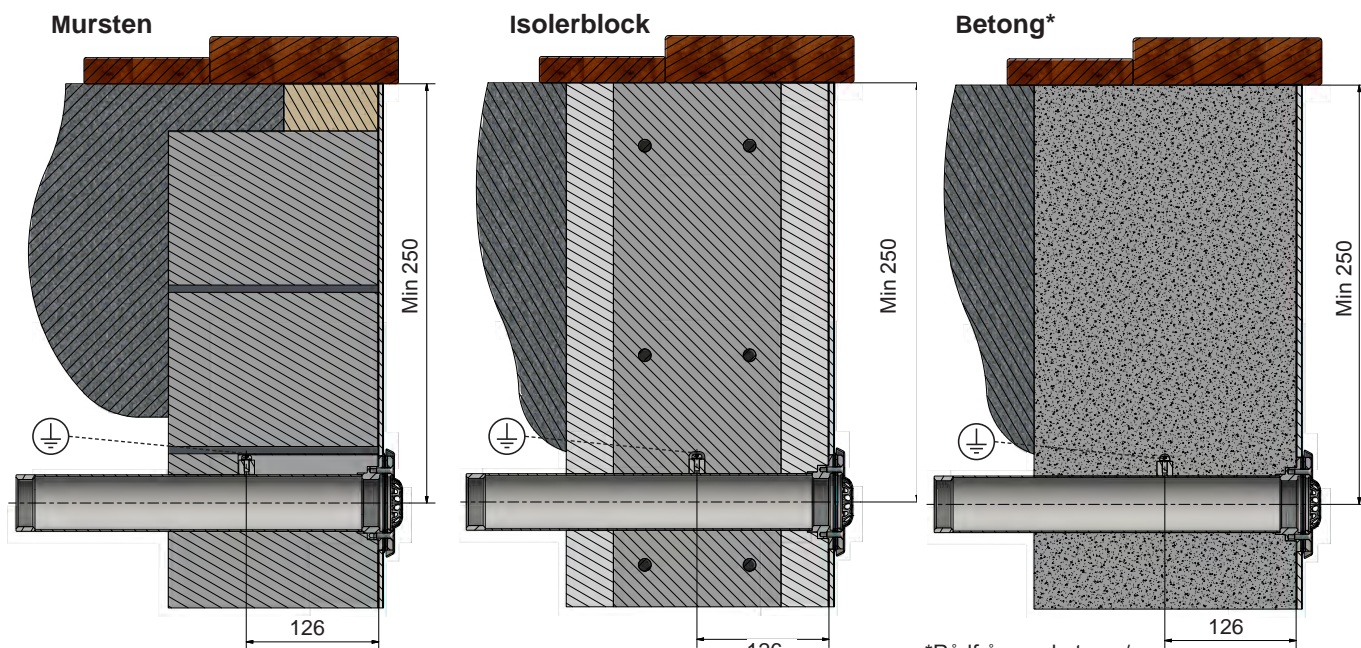

*Rådfråga er betong-/ ytskiktstleverantör om eventuellt tätskikt och appliceringsmetod.

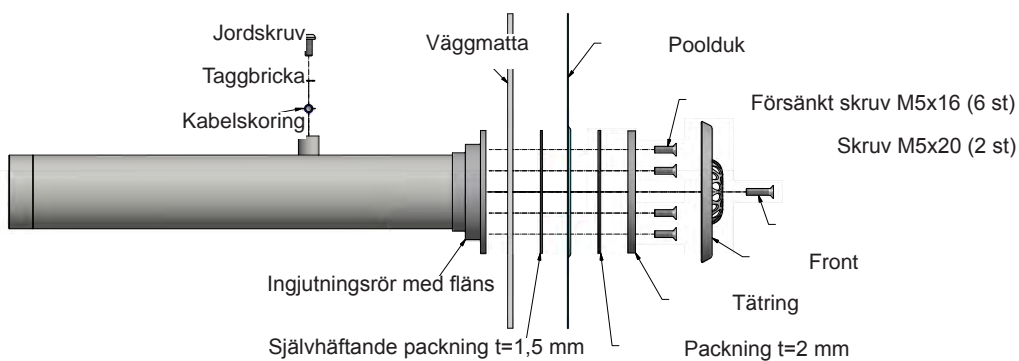
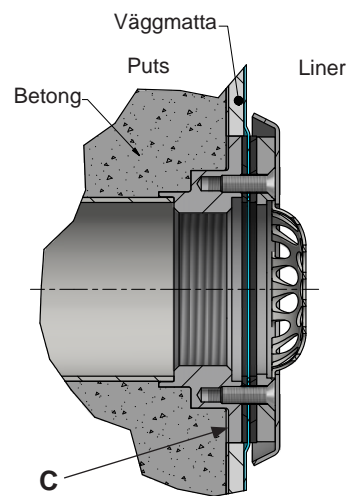
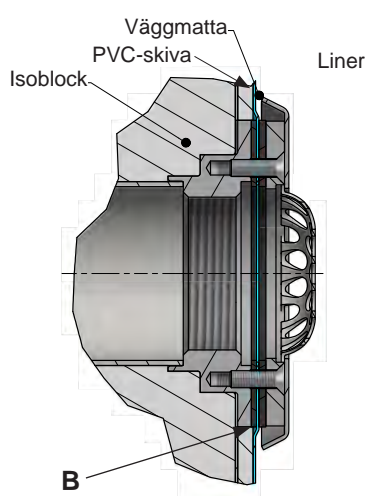
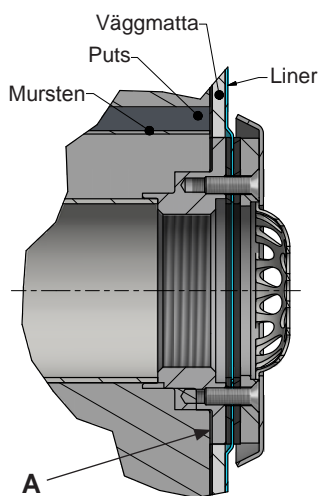

Montera så här:

1. Anslut en kabel (minst 6 mm²) från ingjutningsröret till markjord. Använd medföljande skruv, ringkabelsko och taggbricka.
2. Fixera ingjutningsröret, maskera flänsen (den yta som sedan ligger an mot packningen).
Mursten: Flänsen ska vila mot färdig poolvägg (se A, bild på föregående sida).
Isolerblock: Flänsen ska vila mot färdig poolvägg (se B, bild på föregående sida).
Betong: Flänsen ska vila mot färdig poolvägg (se C, bild på föregående sida).
OBS! Minsta avstånd skall vara 50 mm mellan detaljer av rostfritt material och ej rostfritt.
 Rekommenderat djup, se ritning.
3. Gjut.
4. Fäst den självhäftande packningen på ingjutningsrörets fläns.
5. Montera poolduken och påbörja vattenfyllning.
6. När vattnet når ca 5 cm under sugmunstycket, skär ett litet kryss i poolduken i centrum av hålet. Montera packning (2 mm) och tätringen.
7. Renskar poolduken efter tätringens inre kant.
8. Montera fronten med Pahlén-logotypen uppåt.
9. Fyll upp poolen med vatten till önskad nivå.

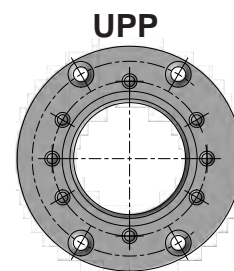

Fläns

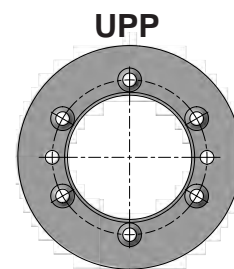

Tätring

Vinterstängning

1. Demontera fronten.
2. Hålet pluggas med en vinterplugg (ingår ej). Använd en plugg med konisk expander eller R 1½"-gänga.

It is important to read this manual carefully in order to ensure smooth functioning and long service life of the pool equipment. Pahlén AB is not responsible for the product warranty in case of any damage due to improper installation, mishandling or maintenance.

Product description

The outlet nozzle can have different functions in the swimming pool. Examples:

- Optional outlet nozzle in the suction line to the pool's circulation pump serves to prevent the pump running out of water if the pool water level falls below the skimmer.
- Additional outlet near the pool bottom ensures that water does not become still at the pool bottom.

Outlet nozzle of the Classic design is intended for different pool types with liner.

For installation of PP - an alternative fiberglass pool, item no 125820 is used, see instruction MA55-11.

Dimensioner

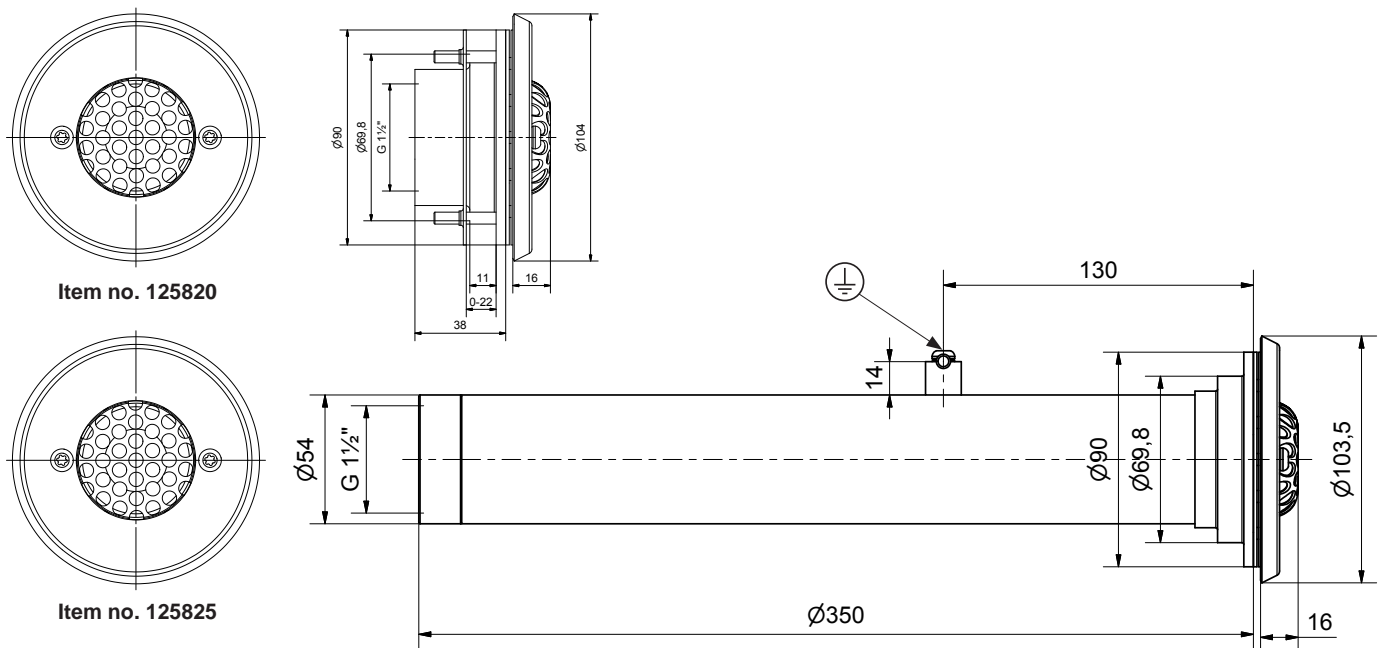

General information

Recommended water quality values:

Total chlorine content:	max 3.5 mg/liter (ppm)*
Chloride (salt) content:	max 250 mg/liter
pH-value:	7.2-7.6
Alkalinity:	60-120 mg/liter (ppm)
Calcium hardness:	100-300 mg/liter (ppm)
Iron:	max 0.1 mg/l *
Copper:	max 0.2 mg/l *
Manganese:	max 0.05 mg/l *
Phosphorus:	max 0.01 mg/l *
Nitrate:	max 50 mg/l *

* Complies to EN 16713-3

Outside these values the product warranty does not apply.

Installation

The recommended depth is described in the subsequent sections.

- Reinforcement should never be closer than at least 50 mm from stainless steel in the cast-coated pool constructions.
- Electrical installations >30V must not be placed within 500 mm distance from any stainless steel material.
- During installation works, stainless steel tools with clean contact surfaces should be used.
- In order to avoid scratches and stains, keep the items in their original packaging until installation.
- Be careful during installation, so as not to scratch the item.
- Avoid placing concentrated chemical dosages next to stainless steel details. Damage can occur in case of no pool circulation.

For the pool framework made of wood, metal or plastic - finished with liner

Item No. 125820 Classic

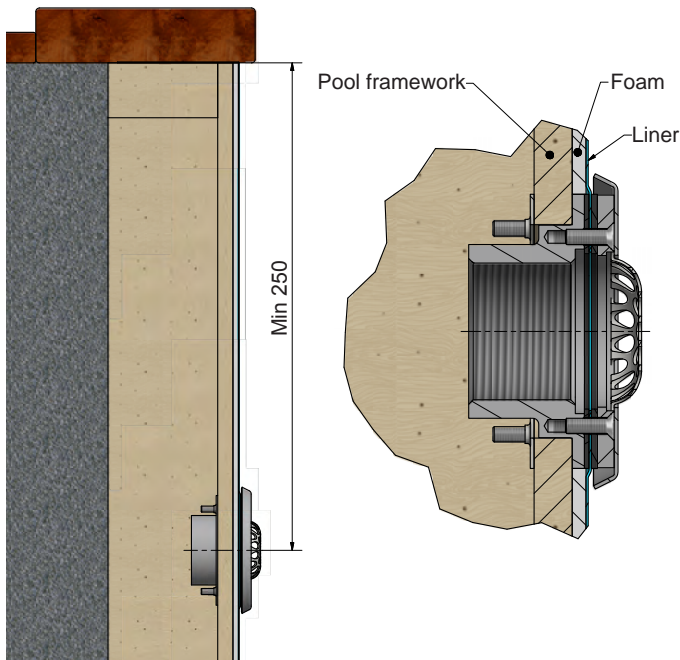

Dimension drawing for holes in pool wall

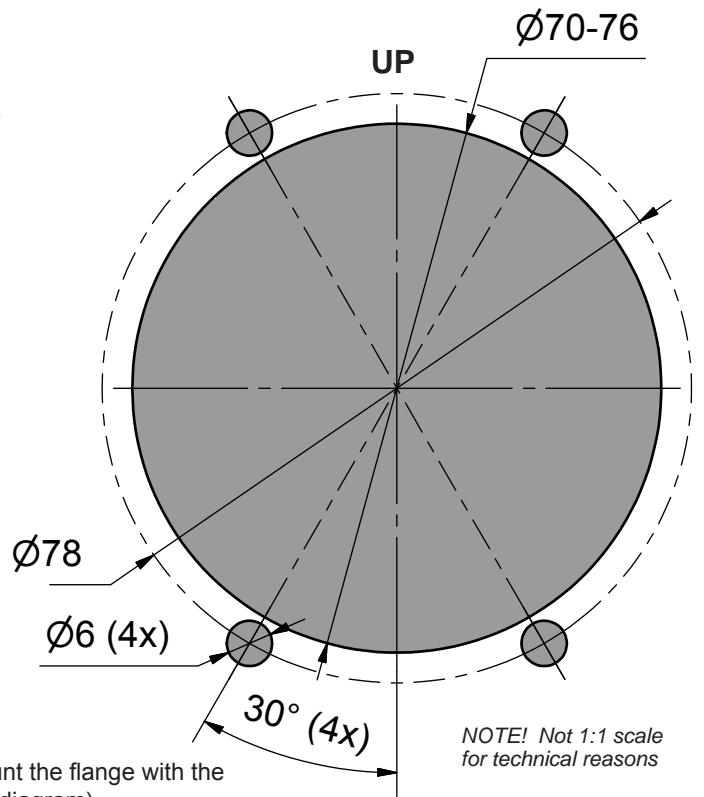

Install as below:

1. Make a hole in the frame according to the template and mount the flange with the supplied screws and mounting plate on the pool inside (see diagram).
2. Fix self-adhesive packing (t=1,5mm) onto the flange.
3. Install the pool liner and begin flooding.
4. When the water reaches around 5 cm below the outlet nozzle, cut a small cross in the liner in the center of the nozzle hole. Install packing (t=2mm) and sealing.
5. Trim the liner below the sealing inside edge.
6. Install the front with Pahlén logo on top.
7. Fill the pool with water up to the desired level.

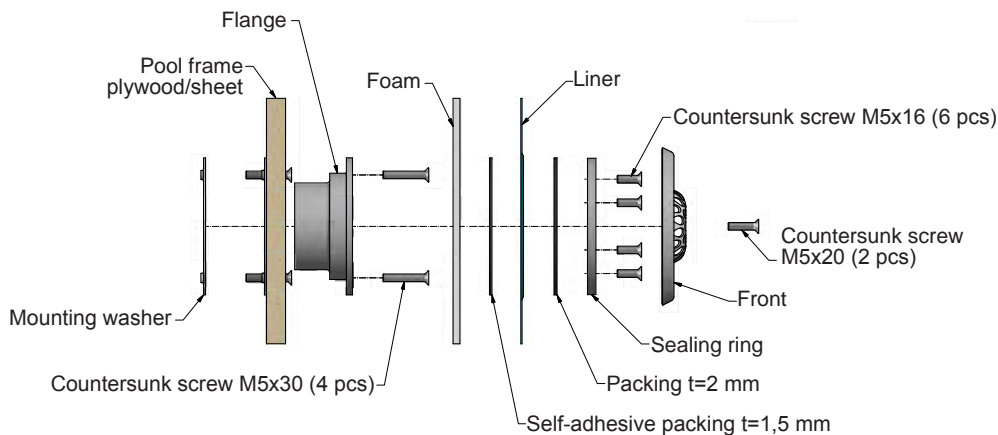
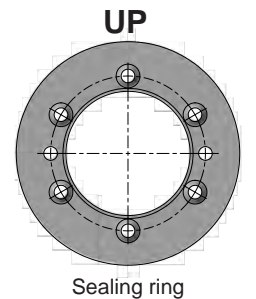
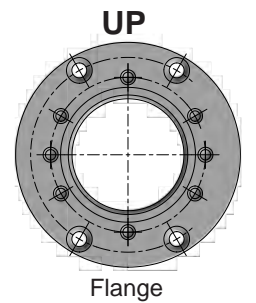

For the pool frame made of building blocks, insulation blocks, concrete - covered with liner
 Item No. 125825

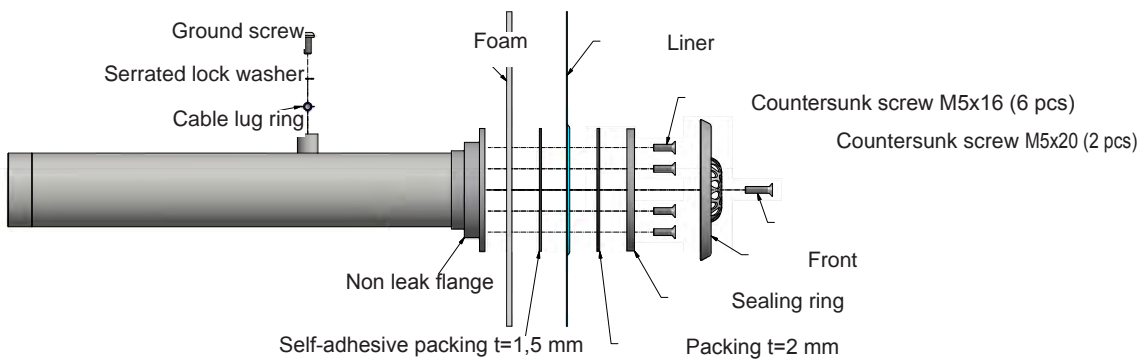
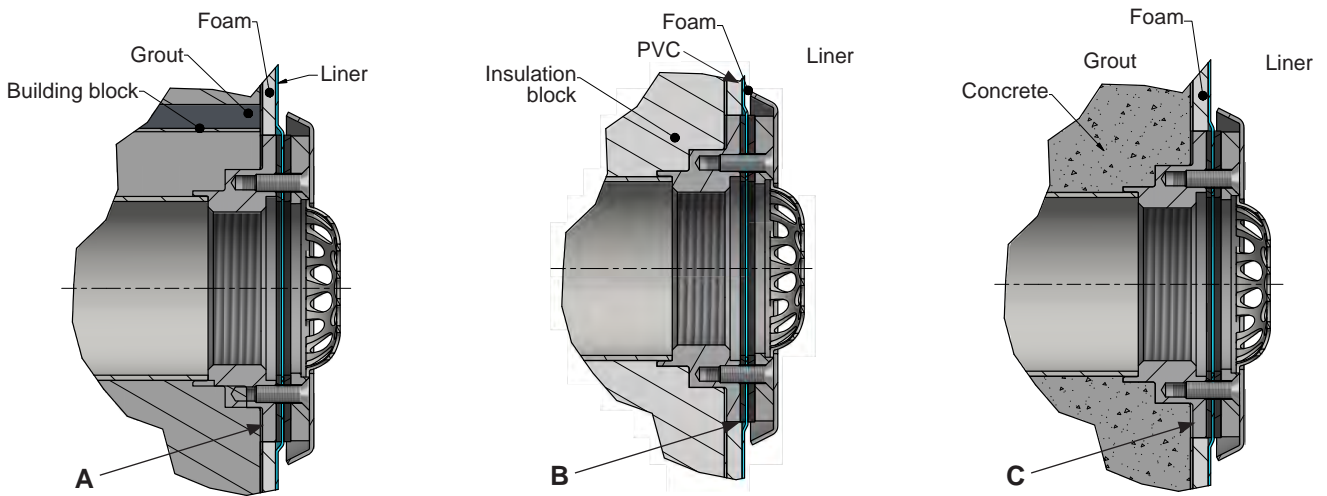
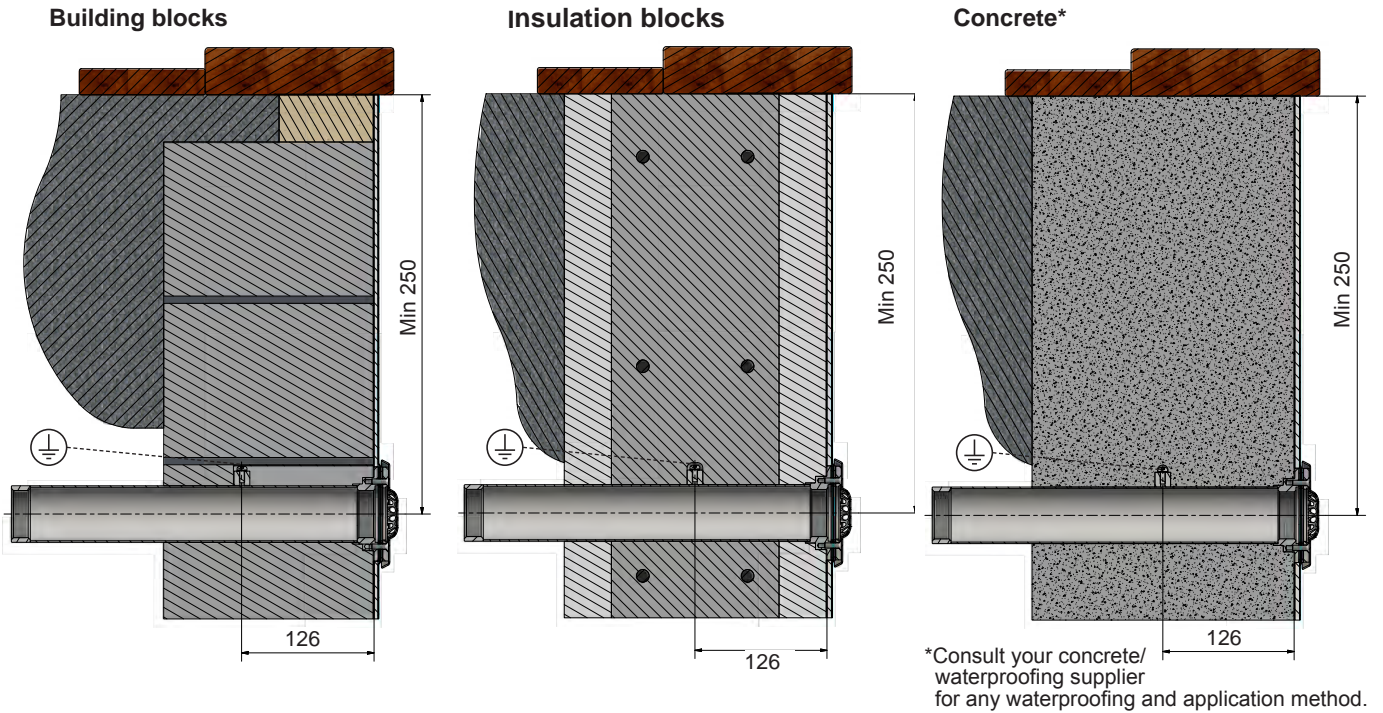

Install outlet nozzle like this:

1. Connect the cable (min. 6mm²) from the inlet pipe to the earth point. Use supplied screws, cable lug ring and tag washer.

2. Fix the inlet pipe, mask the flange (the surface that should be under the packing).

Building blocks: The flange should rest on the finished pool wall (see A in diagram on the previous page).

Insulating blocks: The flange should rest on the pool wall plastered finish (see B in diagram on the previous page).

Concrete: The flange should rest on the pool wall plastered finish (see C in diagram on previous page).

NOTE! The minimum distance between non-corrosive and corrosive materials shall be 50 mm. Recommended mounting depth, see drawing.

3. Cast concrete.

4. Fix self-adhesive packing to the flange of the inlet pipe.

5. Install the pool liner and begin flooding.

6. When the water reaches around 5 cm below the suction outlet nozzle, cut a small cross in the liner in the hole center. Install the packing (2 mm) and sealing.

7. Trim the pool liner after the sealing inside edge.

8. Install the front with Pahlén logo on top.

9. Fill the pool with water to the desired level.

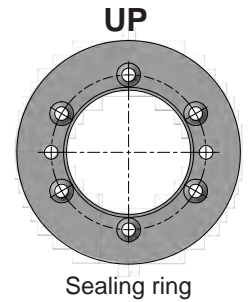
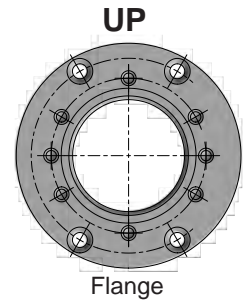

Winter storage

1. Remove the front.

2. The hole should be plugged with a winter plug (not included). Use a plug with conical expander or thread R 1½".

Dieses Handbuch muss unbedingt sorgfältig gelesen werden, um die Funktion und Lebensdauer der Poolausrüstung sicherzustellen.

Pahlén AB haftet nicht für Produktgarantie oder Schäden, die aufgrund falscher Installation, Bedienungsfehlern oder falscher Wartung auftreten.

Produktbeschreibung

Der Sauganschluss kann im Pool für verschiedene Funktionen eingesetzt werden. Beispiele für diese Funktionen sind:

- Zusätzlicher Sauganschluss für die Umwälzpumpe des Pools, um ein Trockenlaufen der Pumpe zu verhindern, wenn der Wasserstand unter die Skimmer abfällt.
- Zusätzliche Absaugung in der Nähe des Bodens, um sicherzustellen, dass das Wasser nicht am Poolboden stehen bleibt.

Der Sauganschluss ist in der Designausführung Classic für verschiedene Poolarten mit Auskleidung erhältlich.

Für die Montage in PP- bzw. Glasfaserpools wird Art-Nr. 125820 verwendet, siehe Anweisung MA55-11.

Abmessungen

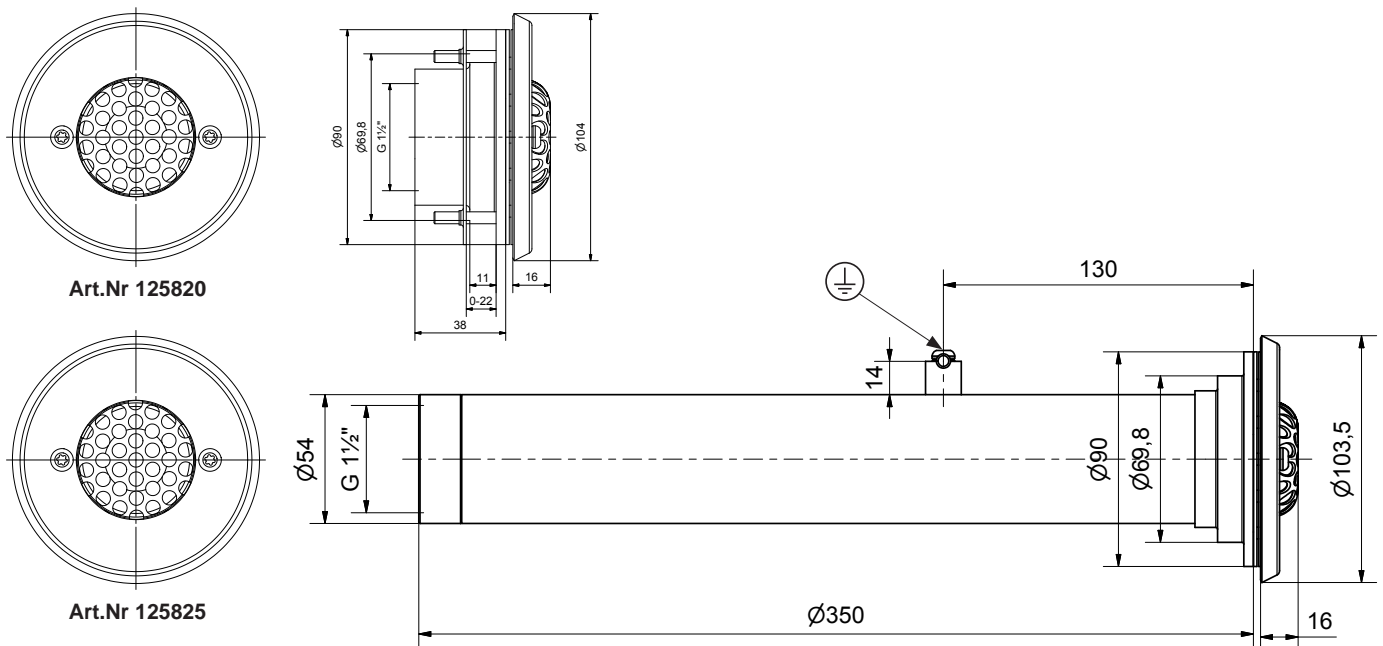

Allgemeine Informationen

Empfohlene Werte für die Wasserqualität:

Gesamter Chlorgehalt:	max. 3,5 mg/Liter (ppm)*	
Chlorid(Salz)Gehalt:	max. 250 mg/Liter	
pH-Wert:	7,2–7,6	
Alkalinität:	60–120 mg/Liter (ppm)	
Kalziumhärte:	100–300 mg/Liter (ppm)	Eisen: max. 0,1 mg/l *
Kupfer:	max. 0,2 mg/l *	
Mangan:	max. 0,05 mg/l *	
Phosphor:	max. 0,01 mg/l *	
Nitrat:	max. 50 mg/l *	

* Gemäß EN 16713-3

Bei Nichteinhaltung dieser Werte erlischt die Produktgarantie.

Installation allgemein

Die empfohlene Tiefe wird in einem späteren Abschnitt beschrieben.

- In gegossenen Pools muss der Abstand der Bewehrung zu Edelstahl mindestens 50 mm betragen.
- Der Abstand elektrischer Installationen >30 V zu Edelstahl muss mindestens 500 mm betragen.
- Bei der Montage sind rostfreie Werkzeuge mit gereinigten Berührungsflächen zu verwenden.
- Die Produkte sind bis zur Installation in der Originalverpackung zu lagern, um Kratzer und Flecken zu vermeiden.
- Bei der Montage müssen Sie vorsichtig vorgehen, damit das Produkt nicht zerkratzt wird.
- Vermeiden Sie es, konzentrierte Chemikaliendosierungen in die Nähe von Teilen aus Edelstahl zu bringen. Bei nicht vorhandener Poolzirkulation kann es zu Schäden kommen.

Für Schwimmbecken aus Holz, Blech oder Kunststoff – mit Folienauskleidung

Art.Nr 125820 Classic

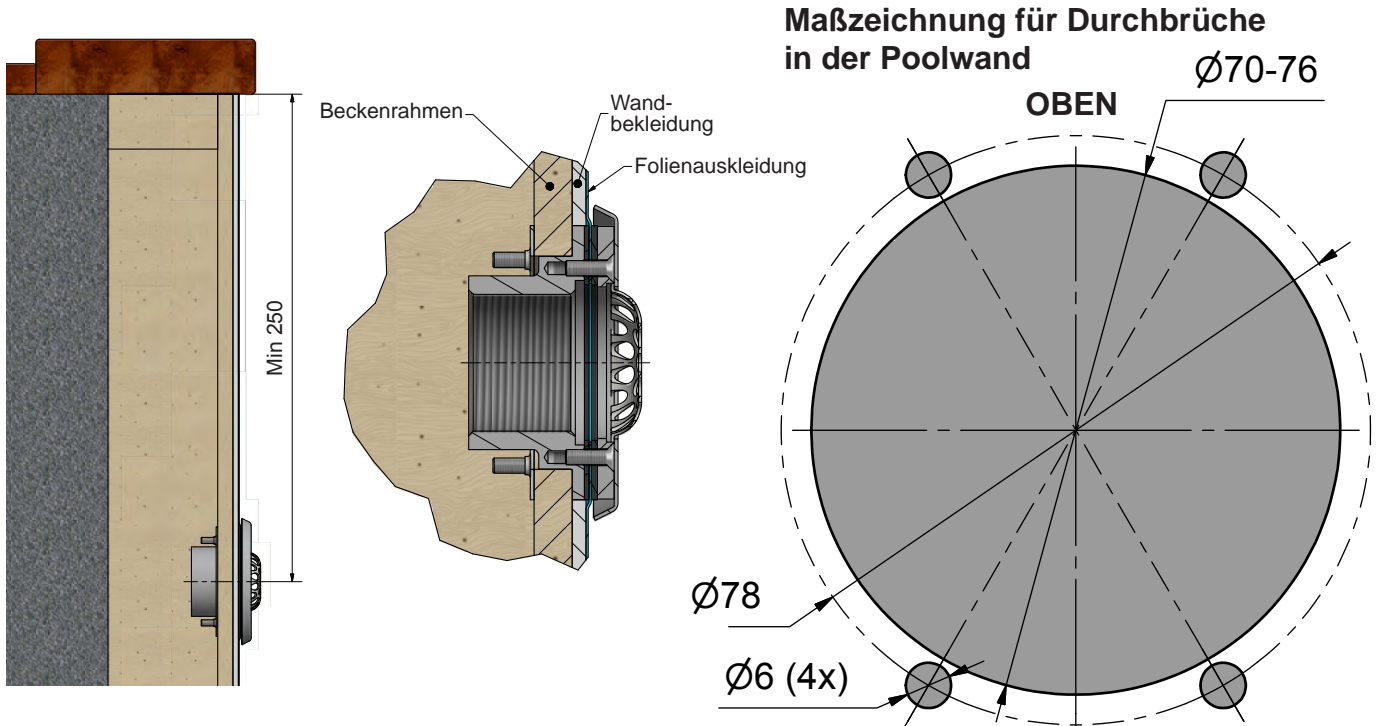

Gehen Sie bei der Montage wie folgt vor:

1. Erstellen Sie entsprechend der Schablone die Durchbrüche durch die Poolwand und montieren Sie den Flansch mit der mitgelieferten Schraube und Montagescheibe von der Innenseite des Pools (siehe Skizze).
2. Befestigen Sie die selbstklebende Dichtung (t=1,5mm) am Flansch.
3. Montieren Sie die Poolauskleidung und beginnen Sie mit dem Auffüllen des Wassers.
4. Wenn das Wasser ca. 5 cm unter der Saugdüse steht, schneiden Sie in der Mitte des Lochs ein kleines Kreuz in die Poolauskleidung. Montieren Sie die Dichtung (t=2 mm) und den Abdichtring.
5. Schneiden Sie das Tuch am inneren Rand des Abdichtrings entlang sauber zu.
6. Bringen Sie die Front mit dem Pahlén-Logo nach oben an.
7. Füllen Sie den Pool bis zum gewünschten Füllstand mit Wasser.

ACHTUNG!
Maßstab aus drucktechnischen Gründen nicht 1:1.

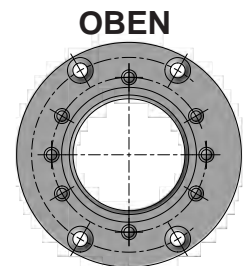

Flansch

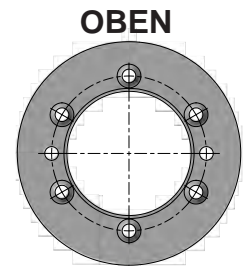

Dichtungsring

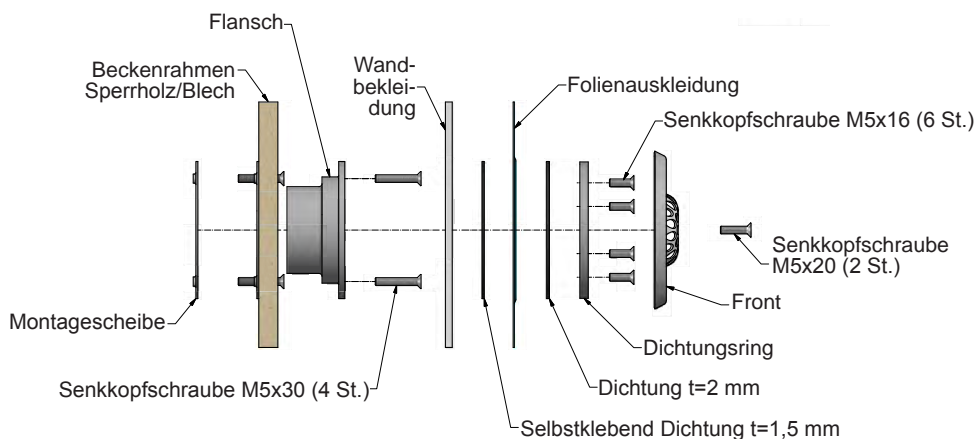

Für Schwimmbecken aus Mauersteinen, Dämmblöcken, Beton – mit Folienauskleidung

Art.Nr 125825 Classic

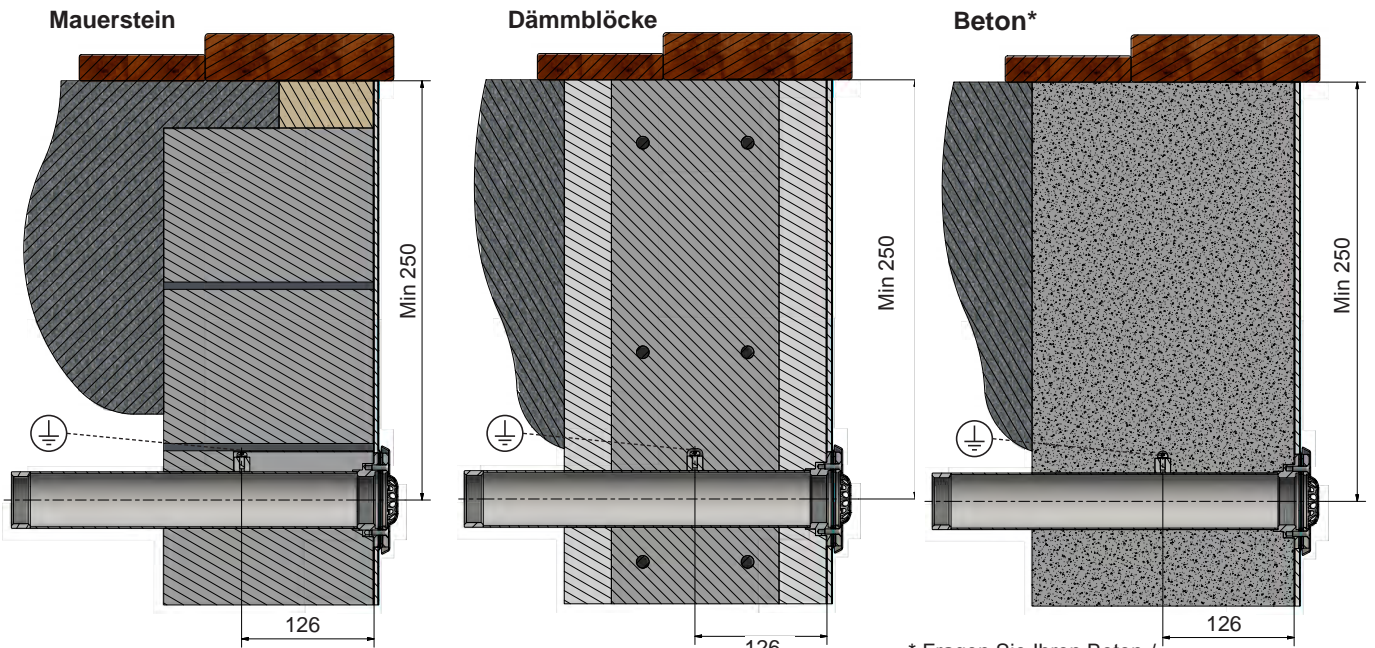

* Fragen Sie Ihren Beton-/Oberflächenlieferanten nach einer gegebenenfalls erforderlichen Abdichtungsschicht und Auftragsverfahren.

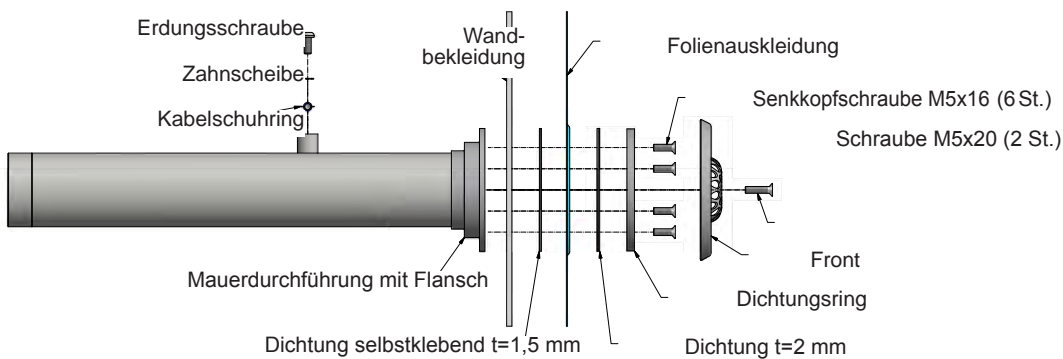
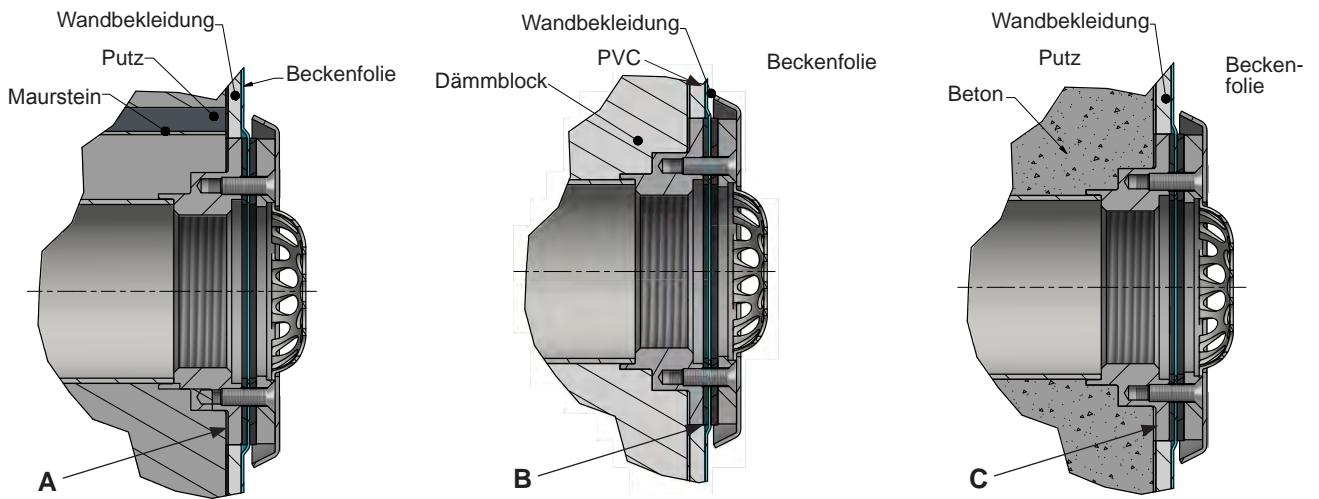

Gehen Sie bei der Montage wie folgt vor:

- Schließen Sie die Mauerdurchführung mit einem Kabel (mindestens 6 mm²) an den Erdungsanschluss an. Verwenden Sie dazu Schraube, Ringkabelschuh und Zahnscheibe, die mitgeliefert wurden.
- Fixieren Sie die Mauerdurchführung, maskieren Sie den Flansch (die später gegen die Dichtung anliegende Fläche).
Mauerstein: Der Flansch muss in Flucht mit der fertigen Poolwand liegen (siehe A, Bild auf der vorherigen Seite).
Dämmblock: Der Flansch muss in Flucht mit der fertigen Poolwand liegen (siehe B, Bild auf der vorherigen Seite).
Beton: Der Flansch muss in Flucht mit der fertigen Poolwand ruhen (siehe C, Bild auf der vorherigen Seite).
ACHTUNG! Der Mindestabstand zwischen Teilen aus Edelstahl und nicht rostfreiem Stahl muss 50 mm betragen.
 Empfohlene Montagetiefe, siehe Zeichnung.
- Gießen Sie.
- Befestigen Sie die selbstklebende Dichtung am Flansch der Mauerdurchführung.
- Montieren Sie die Poolauskleidung und beginnen Sie mit dem Auffüllen des Wassers.
- Wenn das Wasser ca. 5 cm unter der Saugdüse steht, schneiden Sie in der Mitte des Lochs ein kleines Kreuz in die Poolauskleidung. Montieren Sie die Dichtung (2 mm) und den Abdichtring.
- Schneiden Sie die Poolauskleidung am inneren Rand des Abdichtrings sauber zu.
- Bringen Sie die Front mit dem Pahlén-Logo nach oben an.
- Füllen Sie den Pool bis zum gewünschten Füllstand mit Wasser.

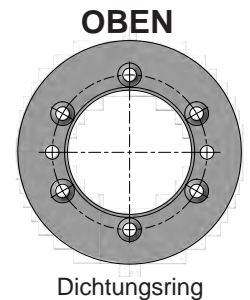
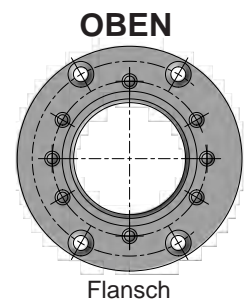

Vorbereitung auf den Winter

- Nehmen Sie die Front ab.
- Das Loch wird mit einem Winterstopfen abgedichtet (nicht enthalten). Verwenden Sie einen Stopfen mit konischem Expander oder R 1½"-Gewinde.

Для обеспечения нормального функционирования и длительного срока службы оборудования бассейна необходимо внимательно прочитать данное руководство с начала и до конца.

Гарантия Pahlén AB не действует, если возникшие повреждения были вызваны неправильной установкой изделия, неправильным обращением с ним или его неправильным обслуживанием.

Описание изделия

Всасывающая насадка может исполнять в бассейне разные функции. Например:

- Дополнительная всасывающая насадка может устанавливаться на всасывающей линии циркуляционного насоса бассейна, чтобы не допустить работы насоса “всухую”, если уровень воды в бассейне опускается ниже переливной трубы.
- Дополнительный отсос вблизи дна, чтобы не допустить застоя воды на дне бассейна.

Всасывающая насадка в варианте Classic подходит для разных типов бассейнов с облицовкой.

В бассейны из полипропилена (PP) и стекловолокна устанавливается насадка с артикулом №125820 (см. инструкцию для MA55-11).

Размеры

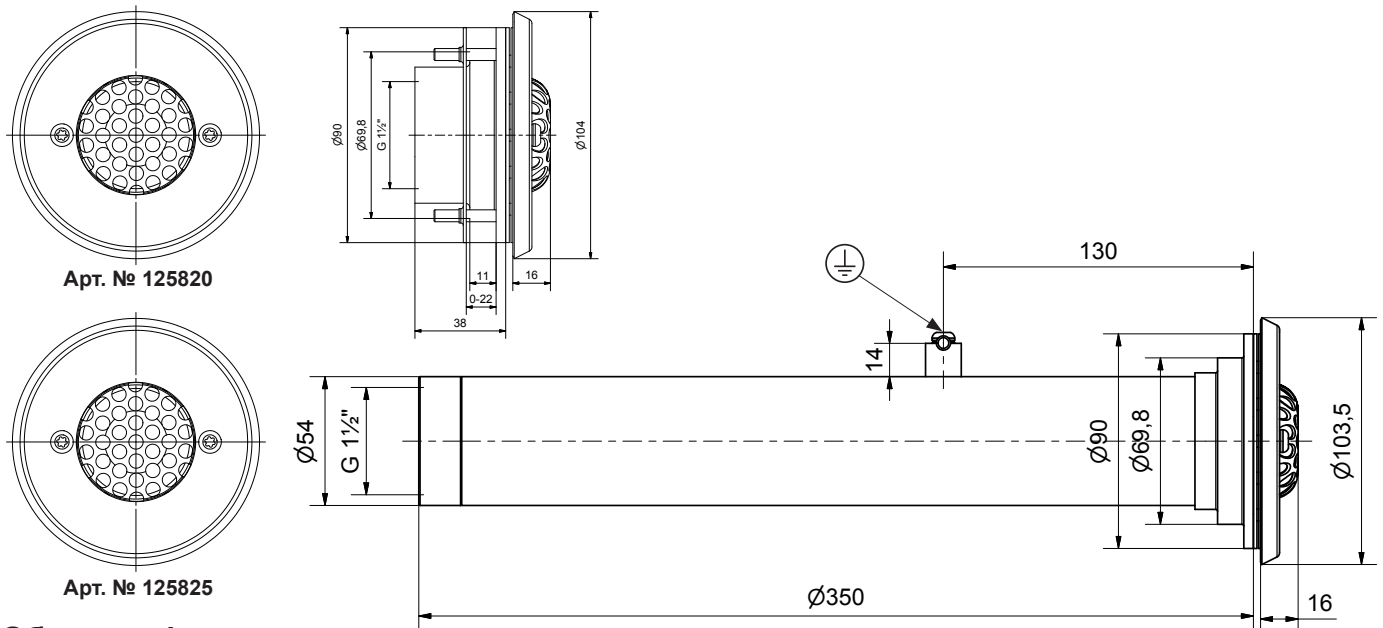

Общая информация

Рекомендуемые параметры качества воды:

Общ. сод. хлора:	не более 3,5 мг/л (ч/млн)*
Сод-е хлоридов (солей):	не более 250 мг/л
Значение pH:	7,2 - 7,6
Щелочность:	60-120 мг/л (ч/мл)
Кальциевая жесткость:	100-300 мг/л (ч/млн)
Железа:	не более 0, мг/л *
Меди:	не более 0,2 мг/л *
Марганца:	не более 0,05 мг/л *
Фосфора:	не более 0,01 мг/л *
Нитратов:	не более 50 мг/л *

* Соотв. документу EN 16713-3

Если вода не соответствует этим ограничениям, действие гарантии прекращается.

Общие сведения об установке

Рекомендуемые значение глубины см. в следующем разделе.

- В бетонных конструкциях бассейна арматура не должна размещаться ближе, чем в 50 мм, от нержавеющей материала.
- Электрические устройства с напряжением выше 30 В не должны размещаться ближе, чем в 500 мм от любого элемента из нержавеющей материала.
- При монтаже следует использовать инструменты из нержавеющей стали с чистыми контактными поверхностями.
- Храните изделия в оригинальной упаковке вплоть до установки, чтобы избежать появления на них царапин и пятен.
- При монтаже будьте осторожны, чтобы не поцарапать изделие.
- Не размещайте концентрированные химикаты рядом с деталями из нержавеющей стали. Иначе при прекращении циркуляции в бассейне могут возникнуть повреждения.

Основной корпус бассейна из дерева, металла или пластика – с облицовкой
 Арт. № 125820, Classic

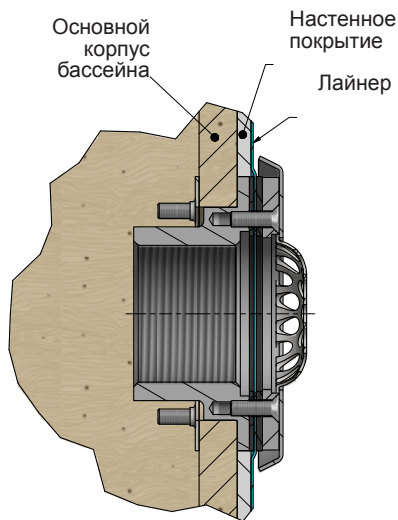
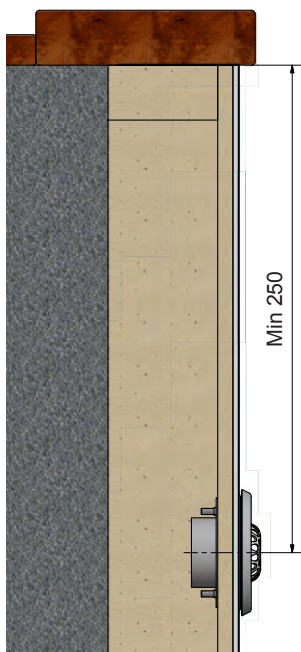

Чертеж с размерами для отверстия в стенке бассейна

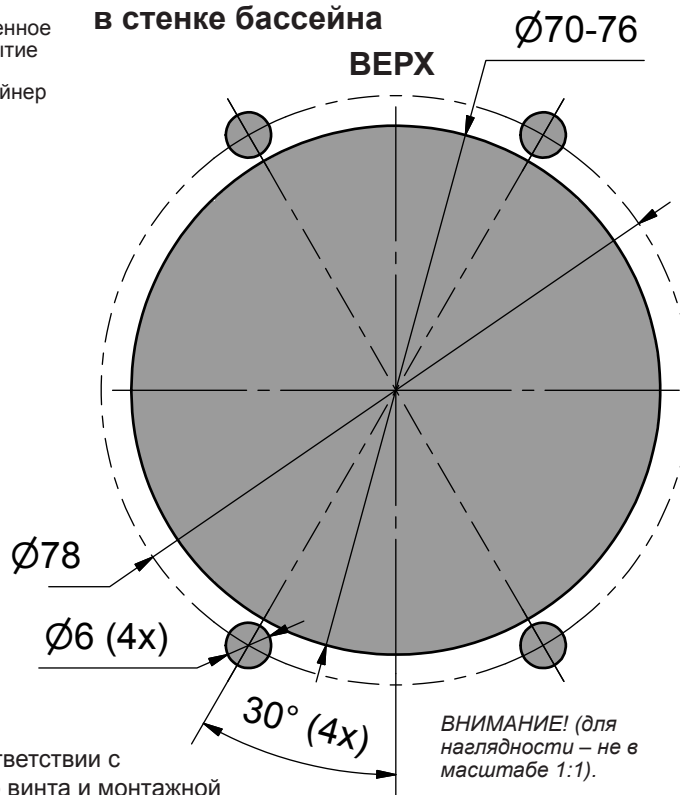

ВНИМАНИЕ! (для наглядности – не в масштабе 1:1).

Выполните следующие операции:

1. Сделайте отверстие в основном корпусе бассейна в соответствии с шаблоном и закрепите фланец с помощью прилагаемого винта и монтажной шайбы с внутренней стороны бассейна (см. рисунок).
2. Закрепите самоклеящееся уплотнение ($t = 1,5$ мм) на фланце.
3. Установите ткань бассейна и начинайте заполнение бассейна.
4. Когда уровень воды будет примерно на 5 см ниже всасывающей насадки, прорежьте в ткани бассейна небольшой крест по центру отверстия. Установите уплотнения ($t = 2$ мм) и уплотнительное кольцо.
5. Обрежьте ткань по внутреннему краю уплотнительного кольца.
6. Установите переднюю панель логотипом Pahlén вверх.
7. Заполните бассейн водой до нужного уровня.

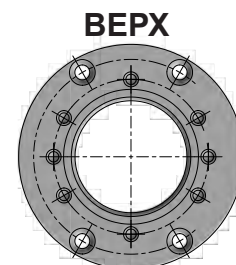

Фланец

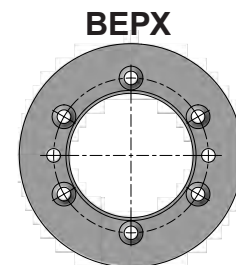

Уплотнительное кольцо

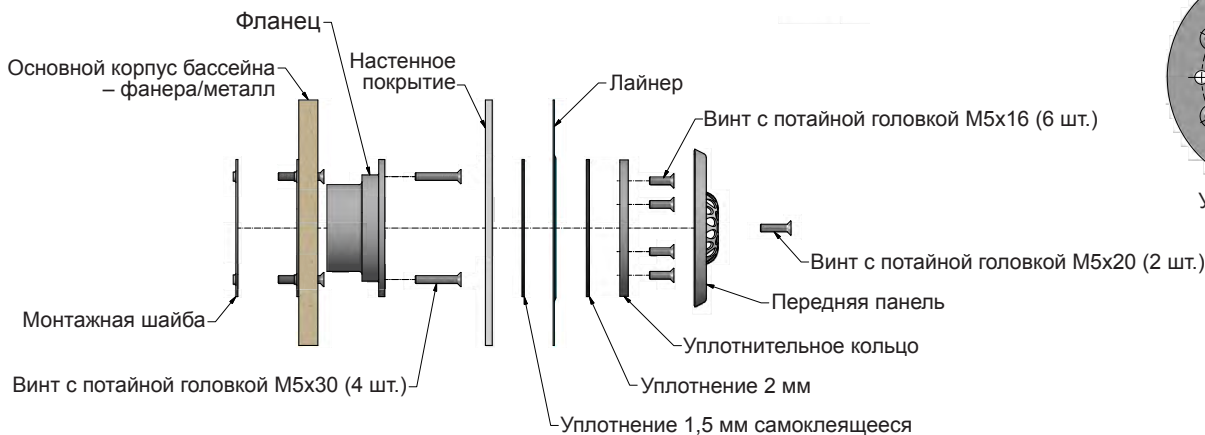

Основной корпус бассейна из каменной/кирпичной кладки, изоляционных блоков, бетона – с облицовкой

Арт. № 125825 Classic

Каменная кладка:

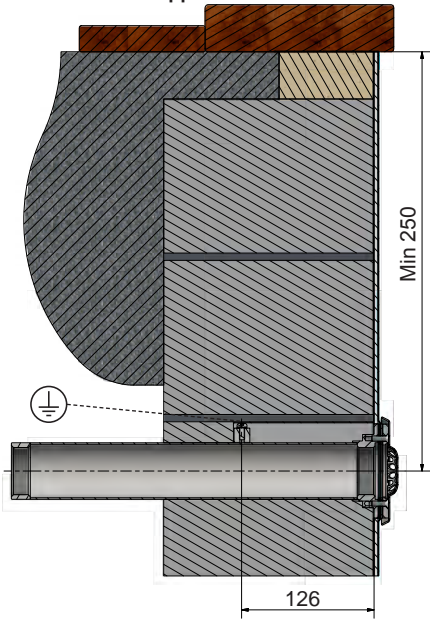

Изоляционные блоки

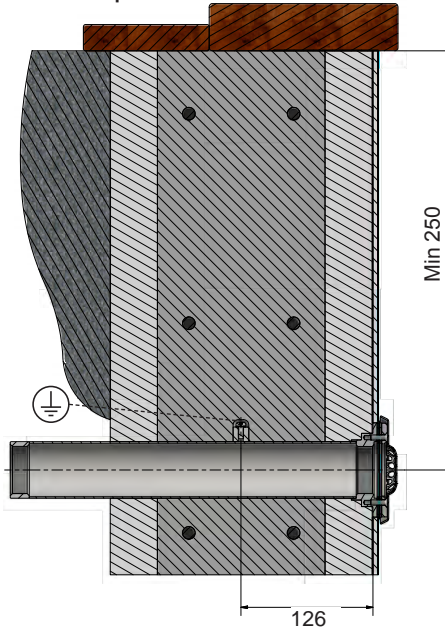

Бетон*

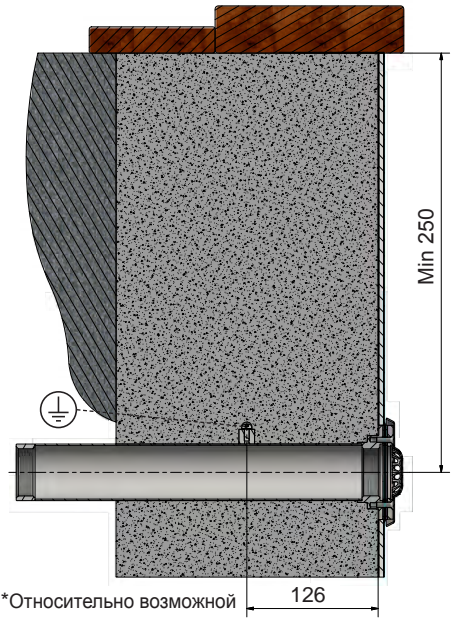

*Относительно возможной укладки изолирующего слоя и методов работы обратитесь к поставщику бетона/покрытия.

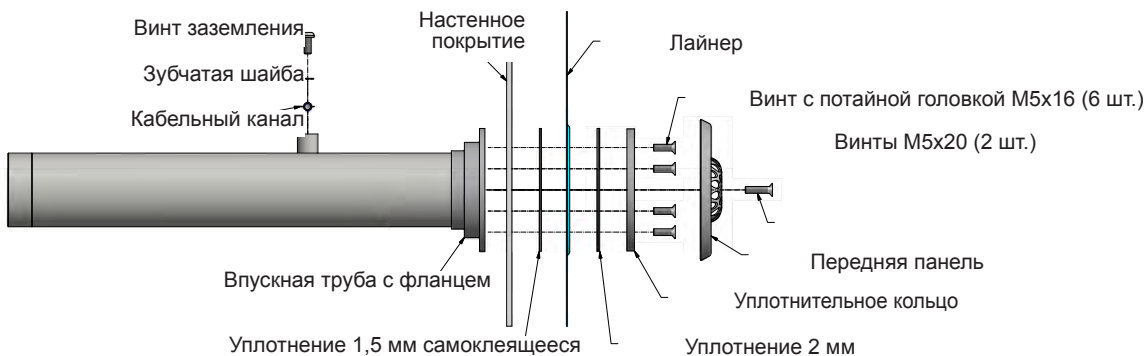
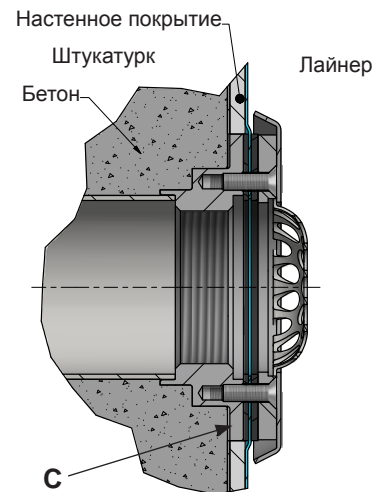
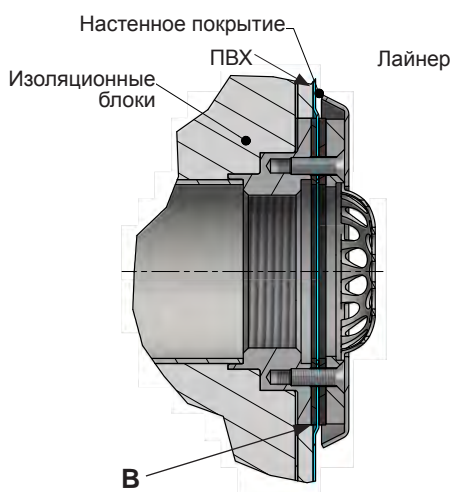
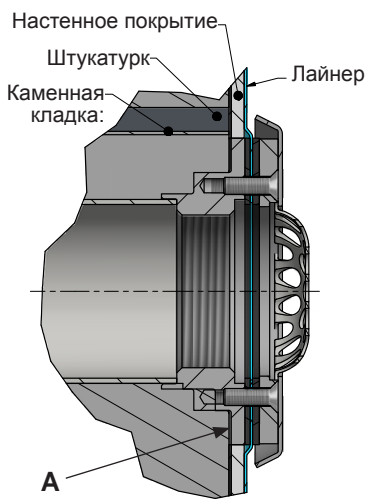

Выполните следующие операции:

1. Подключите провод (сечением не менее 6 мм²) от заливочной трубы к заземлению. Используйте входящие в комплект поставки винт, кабельный наконечник и зубчатую шайбу.
2. Прикрепите заливочную трубу, защитный фланец (поверхность, которая должна прилегать к уплотнению).

Каменная кладка:

Фланец должен упираться в оштукатуренную стенку бассейна (см. эскиз А на предыдущей странице).

Изолирующий блок:

Фланец должен упираться в оштукатуренную стенку бассейна (см. эскиз В на предыдущей странице).

Бетон:

Фланец должен упираться в оштукатуренную стенку бассейна (см. эскиз С на предыдущей странице).

ВНИМАНИЕ! Расстояние между деталями из нержавеющей и ржавеющих материалов должно быть не менее 50 мм.

Рекомендуемую глубину монтажа см. на чертеже.

3. Заливка.
4. Закрепите самоклеящееся уплотнение на фланце заливочной трубы.
5. Установите ткань бассейна и начинайте заполнение бассейна.
6. Когда уровень воды будет примерно на 5 см ниже всасывающей насадки, прорежьте в ткани бассейна небольшой крест по центру отверстия. Установите уплотнение (2 мм) и уплотнительное кольцо.
7. Обрежьте ткань по внутреннему краю уплотнительного кольца.
8. Установите переднюю панель логотипом Pahlén вверх.
9. Заполните бассейн водой до нужного уровня.

Закрытие на зиму

1. Снимите переднюю панель.
2. Отверстие закрывается зимней заглушкой (не входит в комплект поставки). Используйте пробку с коническим расширением или с резьбой R 1½".

ВЕРХ

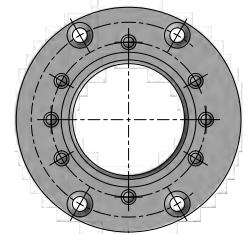

Входной корпус

ВЕРХ

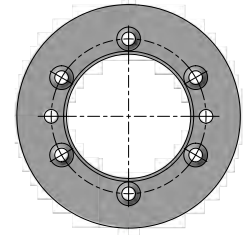

Уплотнительное кольцо

Nous vous recommandons vivement de lire attentivement l'ensemble de ce manuel pour bien comprendre le fonctionnement des équipements de la piscine et garantir leur longévité.

Pahlén AB décline toute responsabilité pour le produit ou en cas de dommages qui résulte d'une mauvaise installation, d'une erreur de manipulation ou d'un mauvais entretien.

Description du produit

La suceuse exerce différentes fonction dans une piscine. Voici quelques exemples de ces fonctions :

- Suceuse supplémentaire sur la conduite d'aspiration de la pompe de circulation de la pompe pour éviter que la pompe ne marche à vide dans l'eau si le niveau d'eau dans la piscine baissé sous celui du déversoir.
- Aspiration supplémentaire à proximité du fond pour garantir que l'eau ne reste pas immobile au fond de la piscine.

La suceuse adopte un design Classic pour différents types de piscines à doublure.

Avant le montage de la version PP ou piscine en fibre de verre, il faudra utiliser l'art n° 125820, voir les instructions MA55-11.

Dimensions

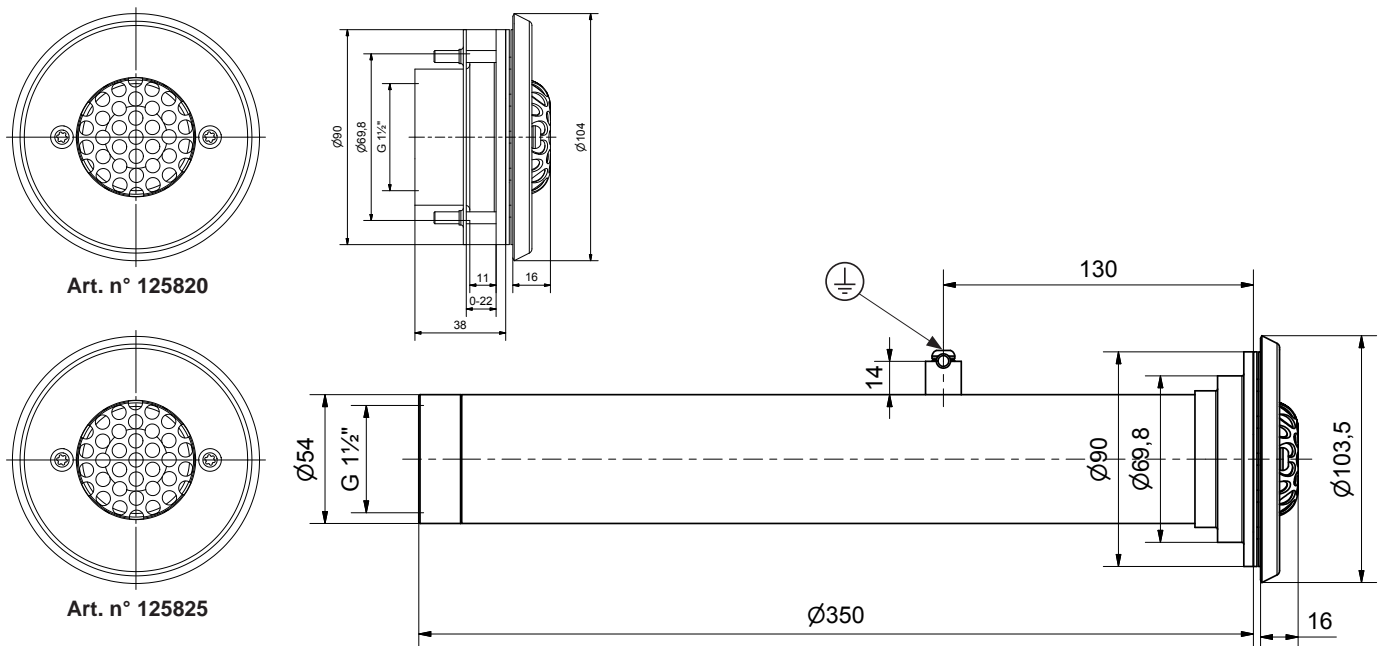

Informations générales

Valeurs recommandées pour la qualité de l'eau :

Teneur totale en chlore :	maxi 3,5 mg/litre (ppm)*
Teneur en chlorure (sel de chlore) :	Maxi 250 mg/litre
Valeur pH :	7.2 - 7.6
Alcalinité :	60-120 mg/litre (ppm)
Dureté du calcium :	100-300 mg/litre (ppm)
Fer :	max 0,1 mg/l *
Cuivre :	maxi 0,2 mg/l *
Manganèse :	maxi 0,05 mg/l *
Phosphore :	maxi 0,01 mg/l *
Nitrate :	maxi 50 mg/l *

* Selon EN 16713-3

Hors de ces valeurs, le produit n'est plus garanti.

Installation en général

La profondeur recommandée est décrite dans la section suivante.

- L'armature ne doit jamais être placée à moins de 50 mm d'un matériau inoxydable sur les structures de piscine moulées.
- Des installations électriques >30 V ne doivent pas être placées à une distance de moins de 500 mm d'un matériau inoxydable.
- Vid monterings skall rostfria verktyg med rengjorda kontaktytor användas.
- Conservez les produits dans leur emballage d'origine jusqu'au moment de l'installation pour éviter les rayures et les taches.
- Faites attention pendant le montage afin que le produit ne soit pas rayé.
- Évitez de placer un dosage concentré de produits chimiques à côté de pièces inoxydables. Des dégâts peuvent se produire quand la circulation dans la piscine est interrompue.

Pour les structures de piscine en bois, tôle ou plastique - revêtues d'une doublure

Art. n° 125820 Classic

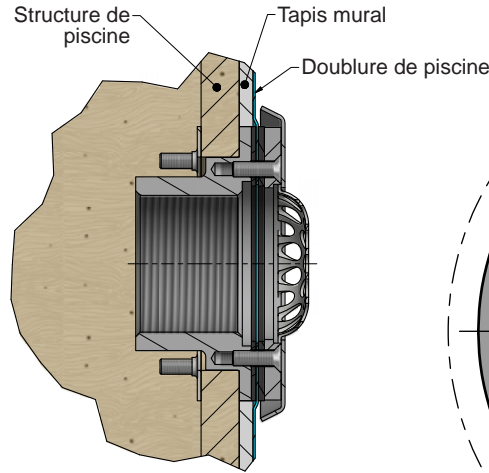
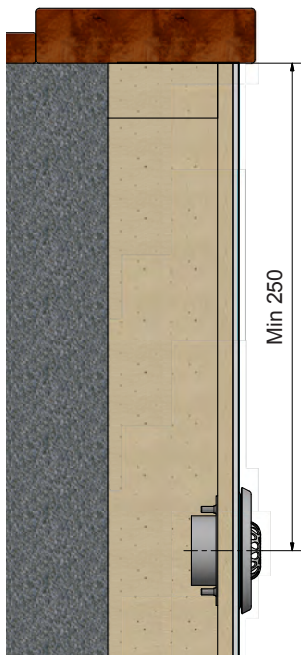

Croquis coté des trous dans les murs de la piscine

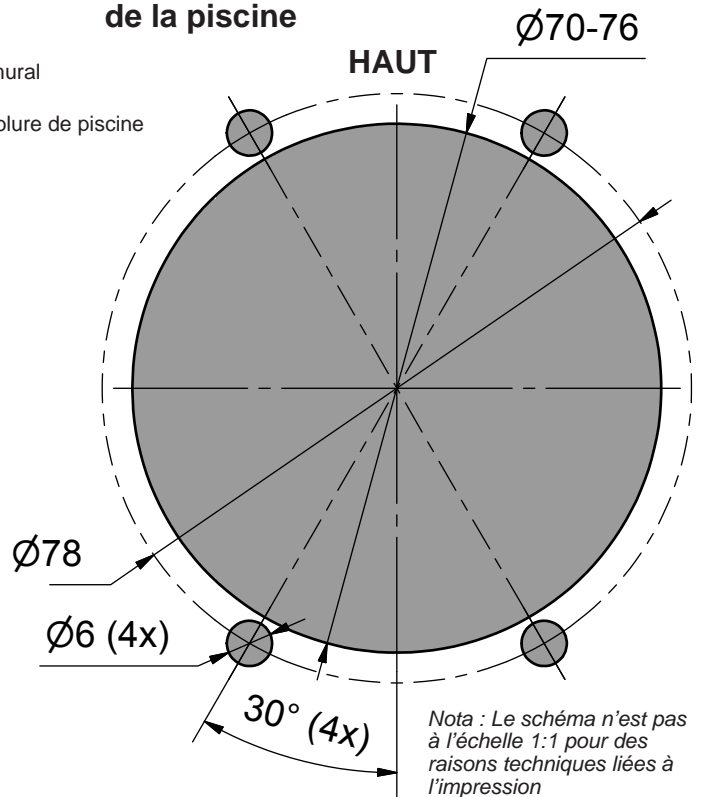

Procédure de montage :

1. Percez des trous dans la structure selon le gabarit et monter la bride avec les vis et rondelles de montage fournies par l'intérieur de la piscine (voir le croquis).
2. Fixez la garniture d'étanchéité auto-adhésive (épaisseur = 1,5 mm) sur la bride.
3. Montez la toile de piscine et commencez le remplissage d'eau.
4. Lorsque l'eau atteint environ 5 cm sous la suceuse, tracez une petite croix dans la toile de piscine au centre du trou. Montez la garniture d'étanchéité (épaisseur = 2 mm) et le joint d'étanchéité.
5. Massicotez la toile par rapport au bord intérieur du joint d'étanchéité.
6. Montez l'avant portant le logo Pahlén vers le haut.
7. Remplissez la piscine d'eau jusqu'au niveau souhaité.

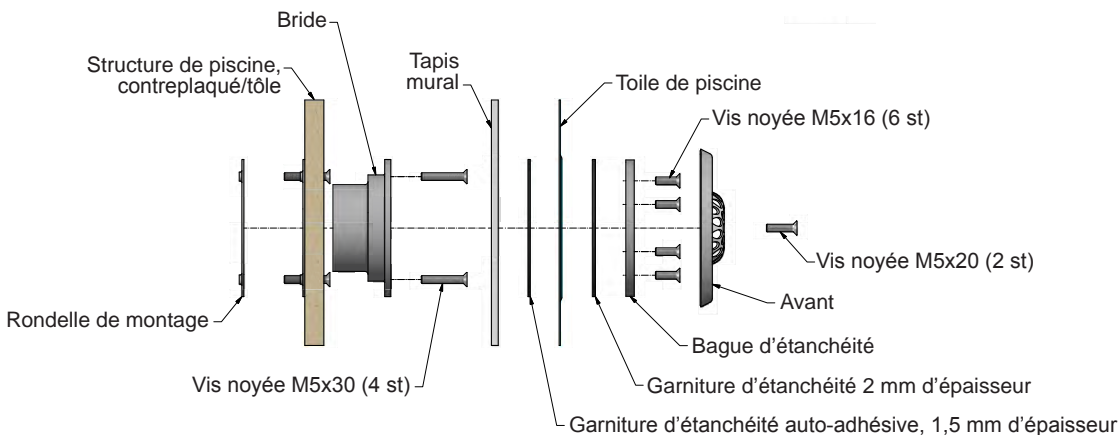
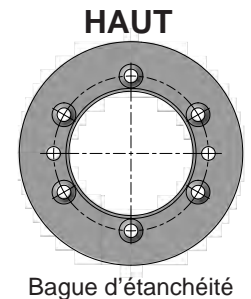
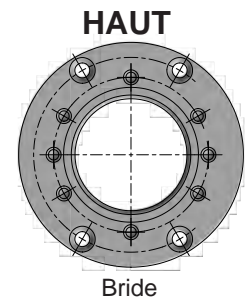

Pour la structure de piscine en brique, bloc isolant, béton - revêtue d'une doublure

Art. n° 124815 Marine, 125815 Classic

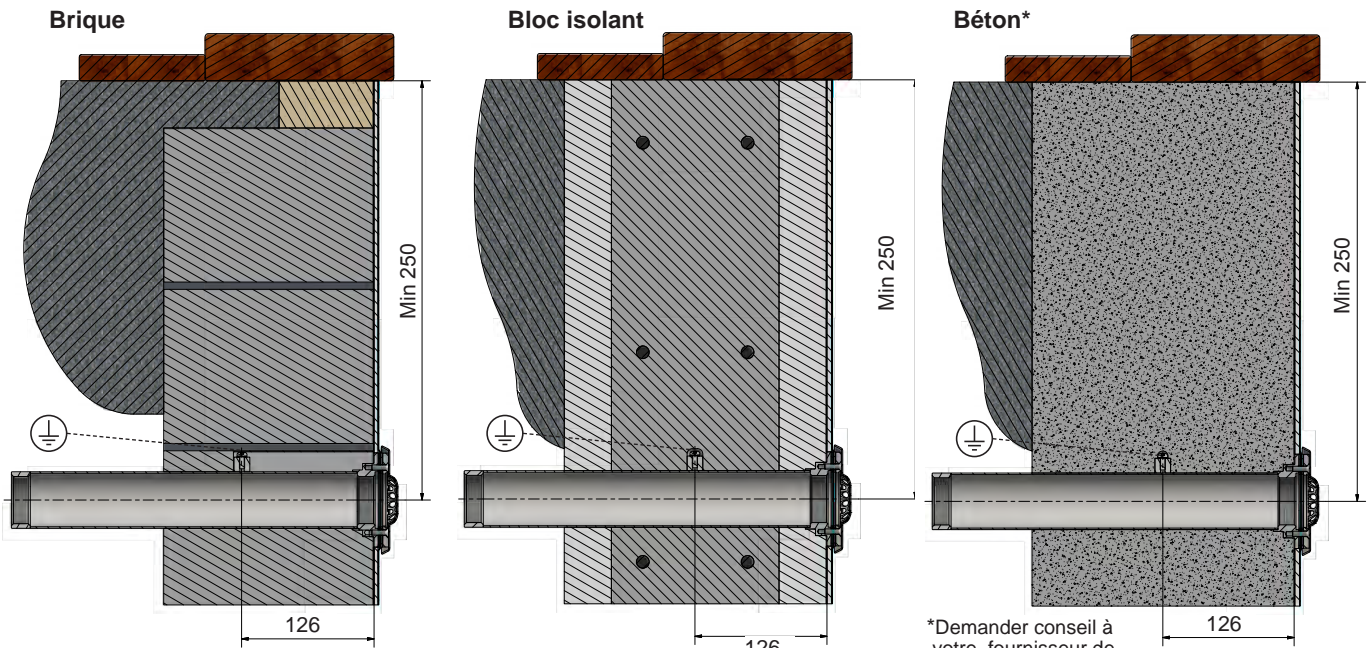

*Demander conseil à votre fournisseur de béton/ de couche extérieure à propos de la couche d'étanchéité éventuellement nécessaire et de la méthode d'application.

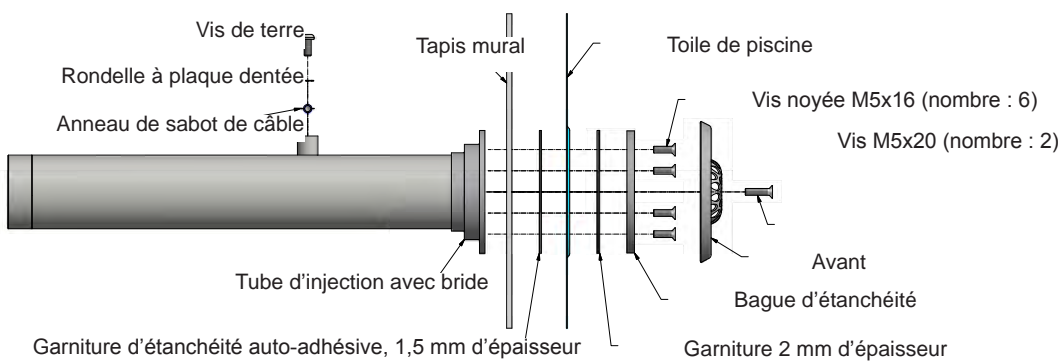
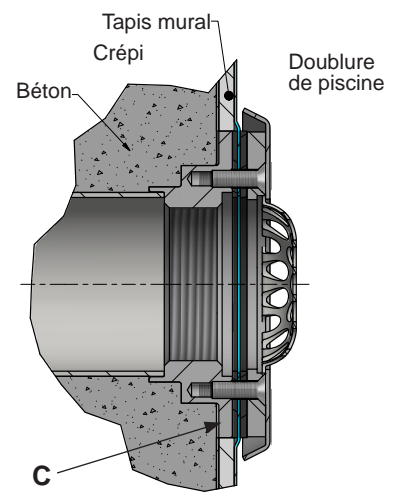
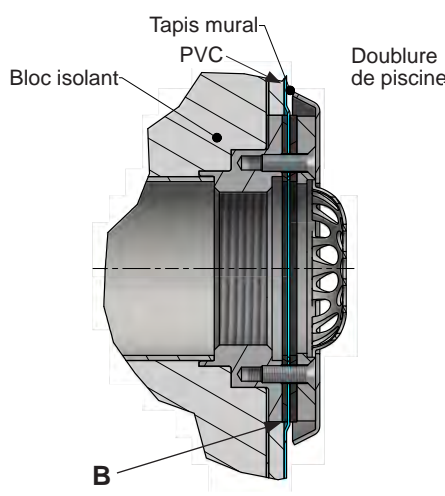
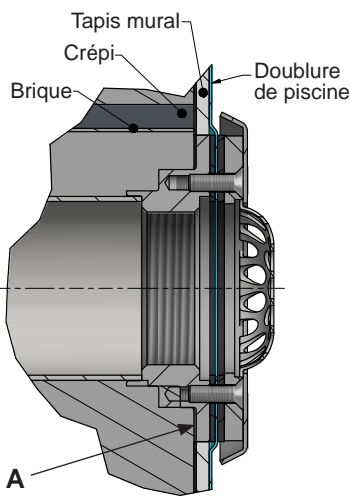

Procédure de montage :

1. Raccordez à la terre un câble (au moins 6 mm²) relié au tube d'injection. Utilisez la vis, l'anneau de serre-câble et le crampon d'assemblage fournis.
2. Fixez le tube d'injection, masquez la bride (la surface qui est ensuite en contact avec la garniture d'étanchéité).
Brique: La bride doit être au ras de la paroi de la piscine fini (voir A, image sur la page précédente).
Bloc isolant: La bride doit être au ras de la paroi de la piscine fini (voir B, image sur la page précédente).
Béton: La bride doit être au ras de la paroi de la piscine fini (voir C, image sur la page précédente).
3. Coulez le béton.
4. Fixez la garniture d'étanchéité auto-adhésive sur la bride du tube d'injection.
5. Montez la toile de piscine et commencez le remplissage d'eau.
6. Lorsque l'eau atteint environ 5 cm sous la suceuse, tracez une petite croix dans la toile de piscine au centre du trou. Montera la garniture d'étanchéité (2 mm) et le joint d'étanchéité.
7. Massicotez la toile par rapport au bord intérieur du joint d'étanchéité.
8. Montez l'avant portant le logo Pahlén vers le haut.
9. Remplissez la piscine d'eau jusqu'au niveau souhaité.

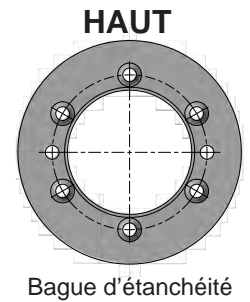
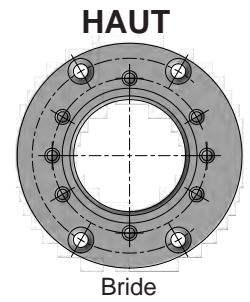

Fermeture hivernale

1. Démontez la partie avant.
2. Obstruez le trou avec un bouchon hivernal (non inclus dans la livraison). Utilisez un bouchon muni d'un épanseur conique ou un filet R 1½".

Lea el manual del equipo de piscina detenidamente para asegurar su buen funcionamiento y vida útil. Pahlén AB no se hace responsable ni cubre la garantía de producto si este presenta daños derivados de una incorrecta instalación, manipulación o mantenimiento.

Descripción del producto

La boquilla de aspiración puede tener varias funciones en una piscina. Unos ejemplos de estas funciones son:

- Como boquilla de aspiración adicional en el tubo de aspiración hacia la bomba de circulación para prevenir que la bomba se quede sin agua si el nivel del agua quede por debajo del rebosadero.
- Como boquilla de aspiración adicional en el fondo de la piscina para asegurar que el agua no se quede estancado en el fondo.

La boquilla de aspiración viene en diferentes diseños Classic para diferentes tipos de piscinas con liner.

Para la instalación en piscinas de polipropileno o fibra de vidrio se usa el artículo nº 125820, ver instrucción MA55-11.

Dimensiones

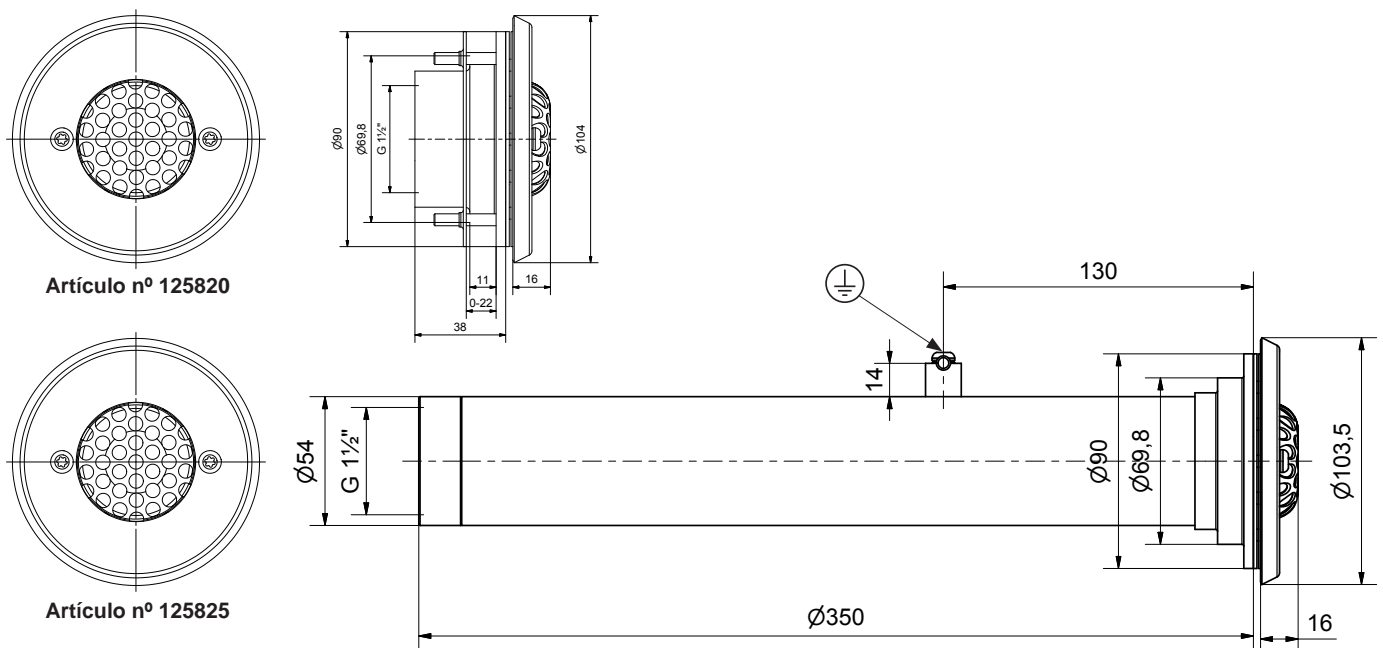

Información general

Valores recomendados relativos a la calidad del agua:

Contenido total de cloruros:	máx. 3,5 mg/l (ppm)*
Contenido de cloruro (sal):	máx. 250 mg/l
Valor pH:	7.2 - 7.6
Alcalinidad:	60-120 mg/l (ppm)
Dureza de calcio:	100-300 mg/l (ppm)
Hierro:	máx. 0,1 mg/l *
Cobre:	máx. 0,2 mg/l *
Manganeso:	máx. 0,05 mg/l *
Fósforo:	máx. 0,01 mg/l *
Nitrato:	máx. 50 mg/l *

* Según EN 16713-3

La garantía no cubre valores que están fuera de estos límites.

Consejos de instalación

La profundidad recomendada está explicada en una sección posterior.

- En piscinas con estructuras moldeadas, deje una distancia de al menos 50 mm entre armaduras y materiales inoxidables.
- Deje una distancia de al menos 500 mm entre instalaciones eléctricas >30V y materiales inoxidables.
- Use herramientas inoxidables con superficies de contactos limpios durante el montaje.
- Almacene los productos en su embalaje original hasta el momento de la instalación para evitar posibles arañazos o manchas.
- Coloque el producto con cuidado para evitar arañazos.
- Evite colocar dosis concentrada de sustancias químicas cerca de detalles inoxidables. Puede causar daños en caso de que la circulación de la piscina no llegará a producirse.

Para estructura de piscina de madera, chapa o plástico- revestida con liner

Artículo nº 125820 Classic

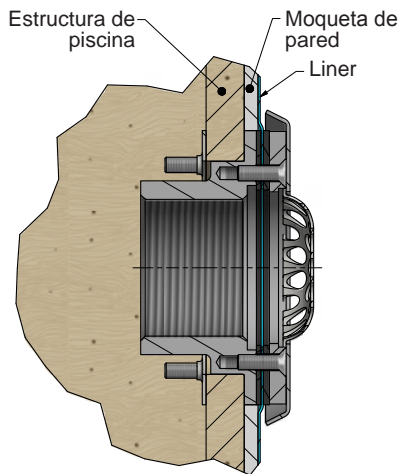
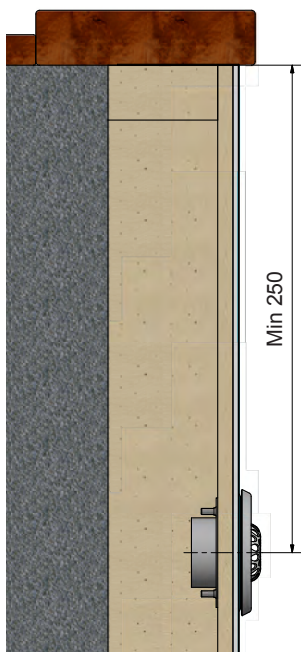

Esquema acotado de los agujeros en la pared de la piscina

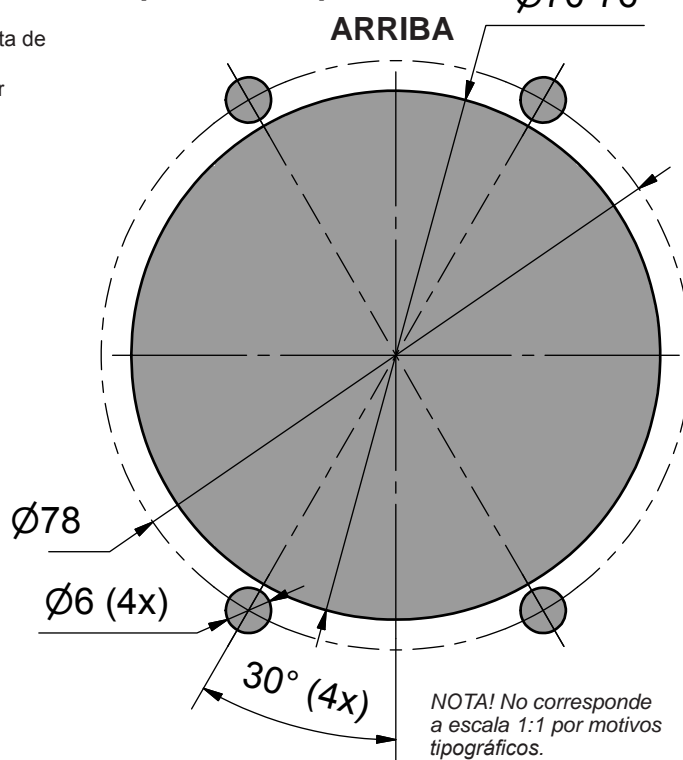

Instale de la siguiente manera:

1. Haz agujeros en la estructura según el esquema y monte la brida con el tornillo y la arandela suministrados.
2. Fije la junta autoadhesiva (t=1,5mm) sobre la brida.
3. Monte la lona de la piscina y comience a rellenar la piscina con agua.
4. Cuando el agua llega 5 cm por debajo de la boquilla de aspiración, corte una pequeña cruz en la lona, en el centro del orificio. Monte la junta (t=2mm) y la junta circular.
5. Recorte la lona al ras del borde interior de la junta circular.
6. Monte la parte frontal dejando el logotipo Pahlén hacia arriba.
7. Rellene la piscina con agua hasta el nivel deseado.

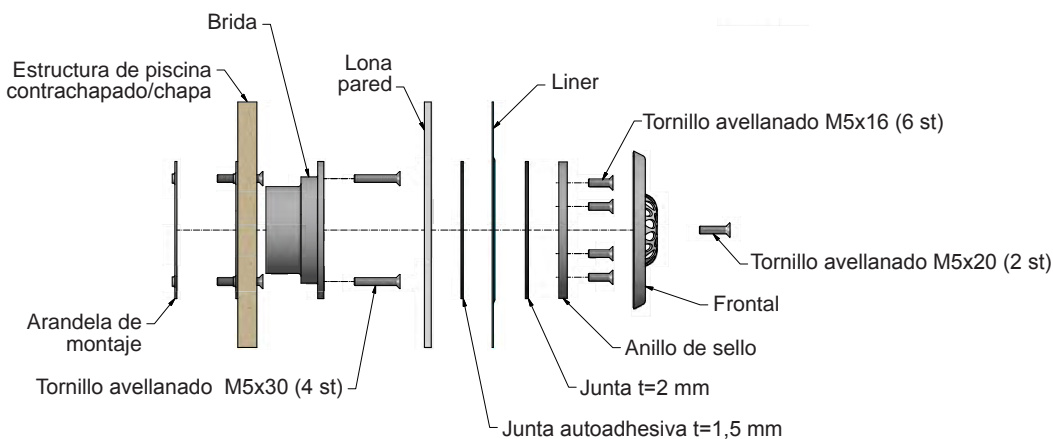
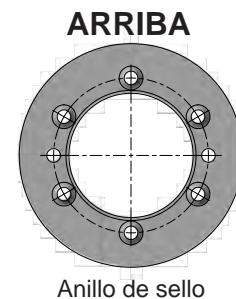
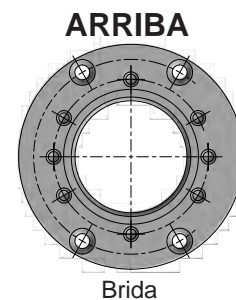

Para estructura de piscina de ladrillos, bloques de hormigón aislante- revestidas con liner
 Artículo nº 125825 Classic

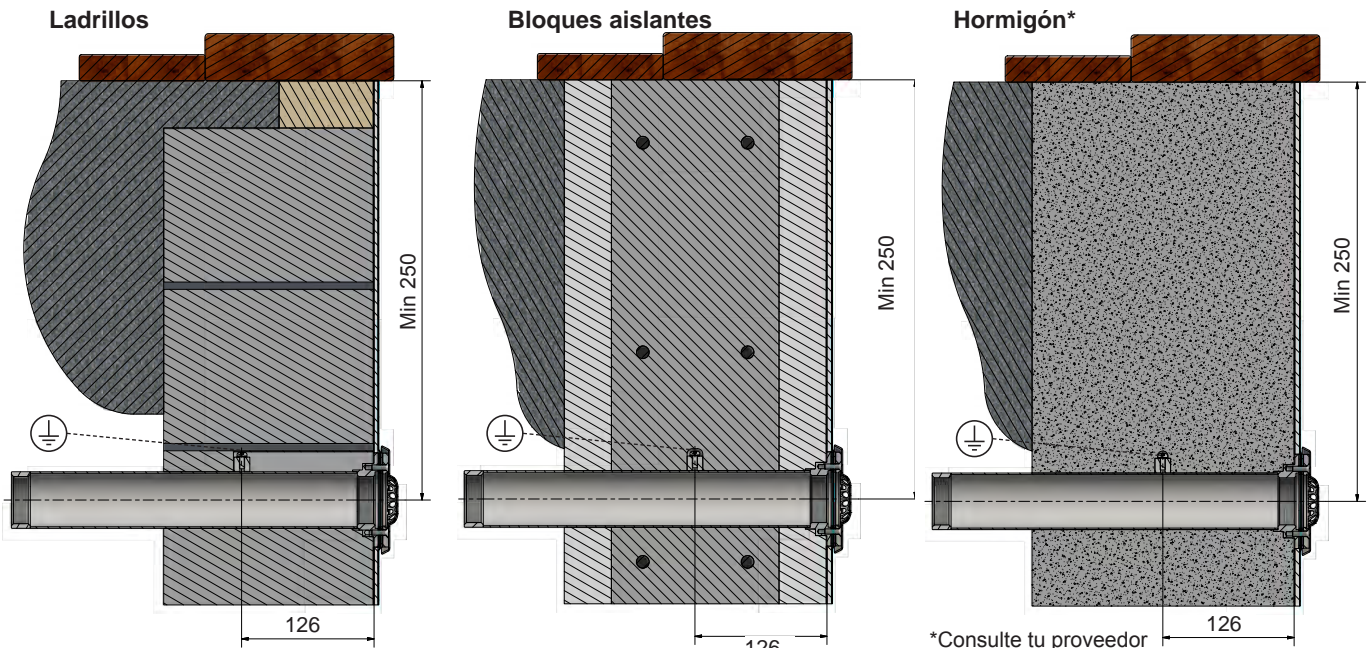

*Consulte tu proveedor de hormigón/revestimiento sobre posible capa sellante y método de aplicación.

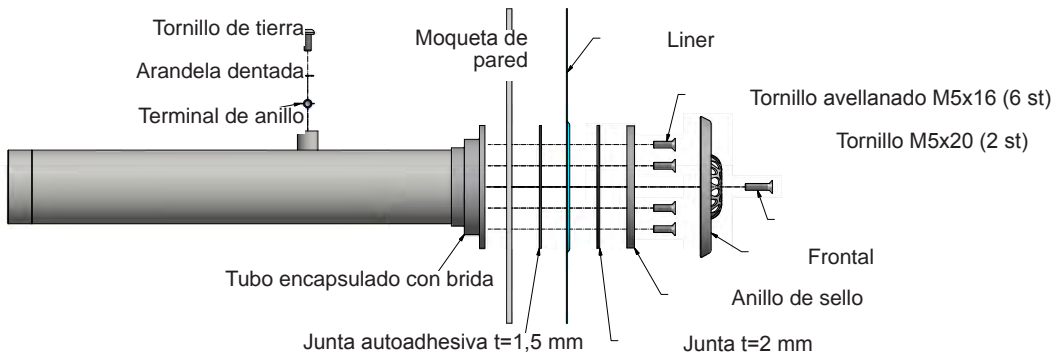
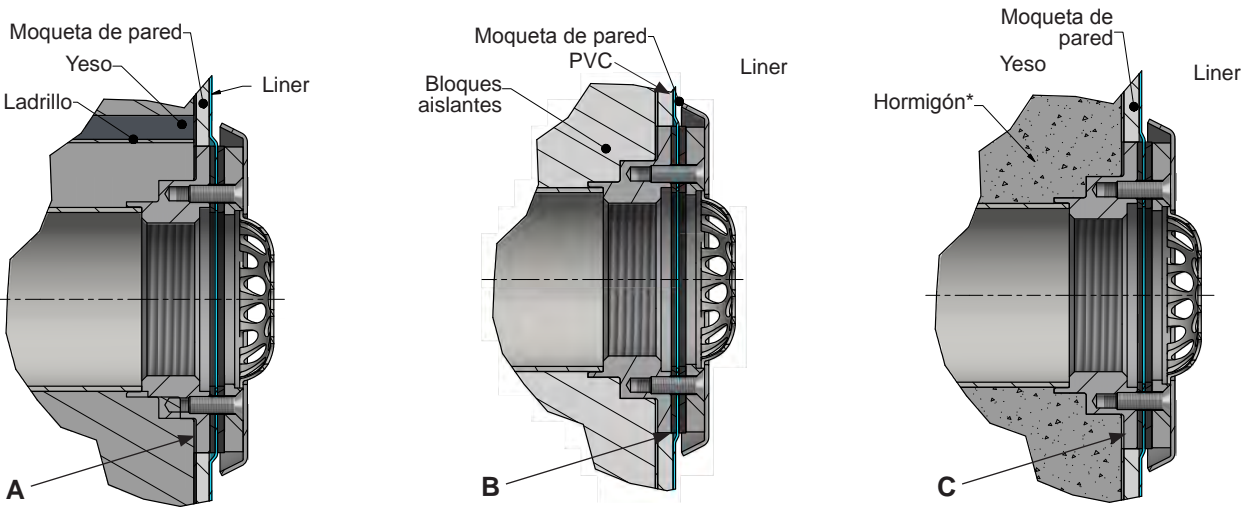

Instale de la siguiente manera:

1. Conecte un cable (mínimo 6mm²) del tubo encapsulado a la tierra. Utilice el tornillo el terminal de anillo y la arandela dentada suministrados.
2. Fije el tubo encapsulado y enmascara la brida (el superficie en contacto con la junta).
Ladrillo: La brida tiene que descansar sobre una pared de piscina ya enlucida (Vea el dibujo A en la página anterior).
Bloques de aislamiento: La brida tiene que descansar sobre una pared de piscina ya enlucida (Vea el dibujo B en la página anterior).
Hormigón: La brida tiene que descansar sobre una pared de piscina ya enlucida (Vea el dibujo C en la página anterior).
NOTA! Tiene que haber una distancia mínima de 50 mm entre detalles de materiales inoxidables e inoxidables.
 Profundidad de montaje recomendada, vea el dibujo.
3. Encapsule.
4. Fije la junta autoadhesiva sobre la brida del tubo encapsulado.
5. Monte la lona de la piscina y comience a rellenar la piscina con agua.
6. Cuando el agua llega 5 cm por debajo de la boquilla de aspiración, corte una pequeña cruz en la lona, en el centro del orificio. Monte la junta (2 mm) y la junta circular.
7. Recorte la lona de la piscina al ras del borde interior de la junta circular.
8. Monte la parte frontal dejando el logotipo Pahlén hacia arriba.
9. Rellene la piscina con agua hasta alcanzar el nivel deseado.

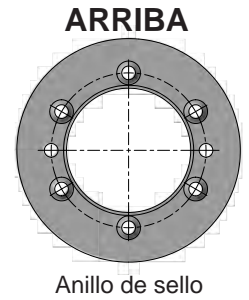
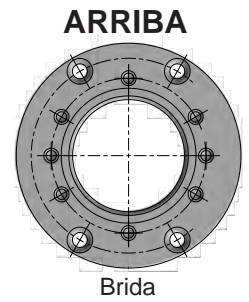

Cierre de invierno

1. Desmonte la parte frontal.
2. Tape el agujero con un tapón de invierno (no incluido). Utilice un tapón con tapón cónico de expansión o rosca R de 1½".
3. Hormigón: (Vea el dibujo C arriba).

Leggere attentamente il presente manuale per garantire una funzione ottimale e la massima durata dell'apparecchio. La garanzia sul prodotto Pahlén AB decade per danni provocati da installazione errata, utilizzo improprio, errata o mancata manutenzione.

Descrizione del prodotto

La bocchetta di aspirazione ha diverse funzioni in una piscina, ad esempio:

- bocchetta di aspirazione extra sul condotto di aspirazione della pompa di ricircolo della piscina, per evitare che la pompa funzioni senza acqua nel caso in cui il livello della piscina si abbassi sotto lo scarico del troppo pieno;
- aspirazione extra vicino al fondo per garantire che l'acqua non rimanga ferma sul fondo della piscina.

La bocchetta di aspirazione è disponibile nel design Classic per diversi tipi di piscina con liner.

Per il montaggio in piscine in PP o in fibra di vetro, usare l'articolo n. 125820, vedere le istruzioni MA55-11.

Dimensioni

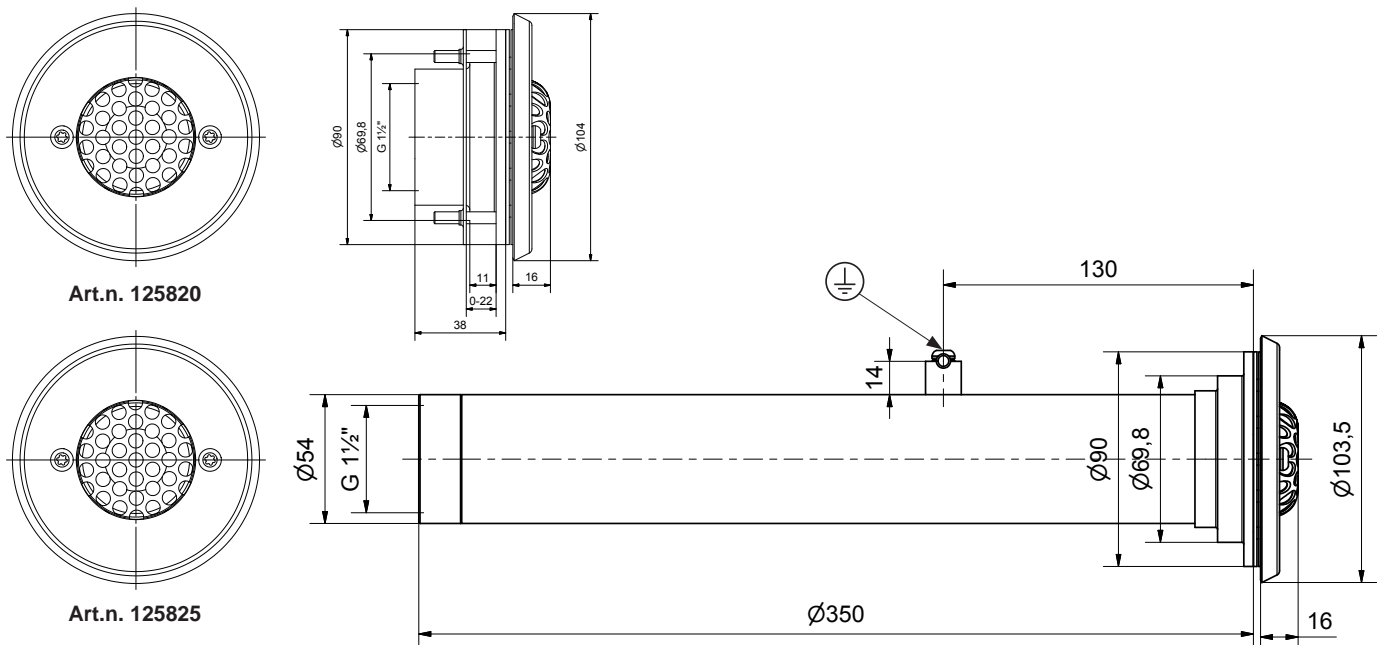

Dati generali

Valori consigliati per la qualità dell'acqua:

Contenuto totale di cloro:	max 3,5 mg/litro (ppm)*
Contenuto cloruro (sale):	max 250 mg/litro
pH:	7.2 - 7.6
Alcalinità:	60-120 mg/litro (ppm)
Durezza del calcio:	100-300 mg/litro (ppm)
Ferro:	max 0,1 mg/l *
Rame:	max 0,2 mg/l *
Manganese:	max 0,05 mg/l *
Fosforo:	max 0,01 mg/l *
Nitrati:	max 50 mg/l *

* Conforme a EN 16713-3

Se i valori non rientrano in questi parametri, la garanzia del prodotto decade.

Disposizioni generali per l'installazione

La profondità consigliata è indicata nel capitolo successivo.

- Per le piscine in muratura, tenere sempre una distanza di almeno 50 mm tra la struttura e i materiali non inossidabili più vicini.
- Le apparecchiature elettriche con >30V vanno posizionate ad almeno 500 mm di distanza dai materiali non inossidabili.
- Per il montaggio, usare utensili inossidabili con superfici di contatto ben ripulite.
- Conservare i prodotti nelle confezioni originali fino al momento dell'installazione per evitare graffi o macchie.
- Fare attenzione a non graffiare il prodotto durante il montaggio.
- Evitare di tenere prodotti chimici in dosaggi concentrati nelle vicinanze di oggetti non inossidabili. In caso di mancato ricircolo dell'acqua, possono verificarsi danni.

Per supporti per piscine in legno, lamiera o plastica, rivestiti con liner

Art.n. 125820 Classic

Disegno dimensionale per i fori da praticare nella parete della piscina

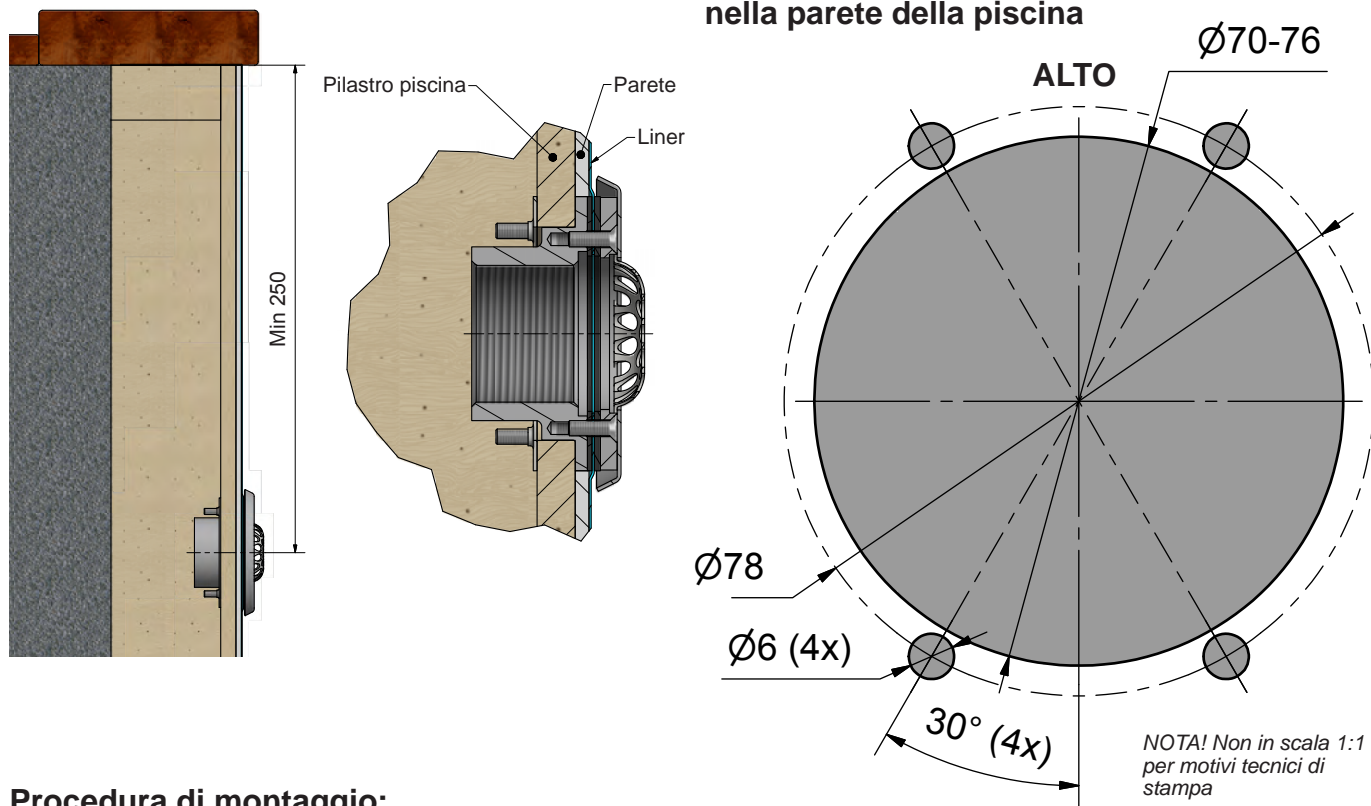

Procedura di montaggio:

1. Praticare un foro nel pilastro come da modello e montare la flangia con la vite in dotazione, montando la rondella sull'interno della piscina (vedere disegno).
2. Fissare la guarnizione autosigillante (t = 1,5 mm) sulla flangia.
3. Montare il rivestimento e iniziare a riempire la piscina.
4. Quando l'acqua arriva a circa 5 cm sotto la bocchetta di aspirazione, segnare una piccola croce nel rivestimento al centro del foro. Montare la guarnizione (t = 2 mm) e l'anello di bloccaggio.
5. Tagliare il rivestimento all'interno del bordo della guarnizione.
6. Montare il frontalino con il logo Pahlén in alto.
7. Riempire la piscina fino al livello desiderato.

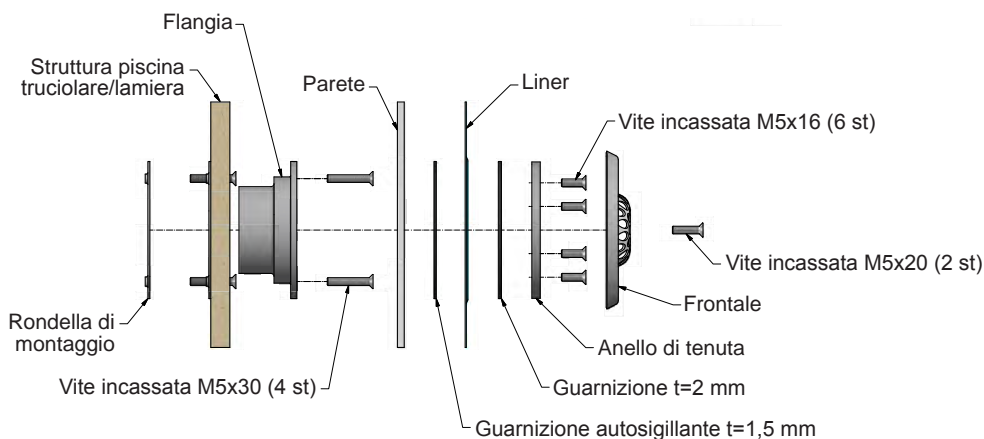
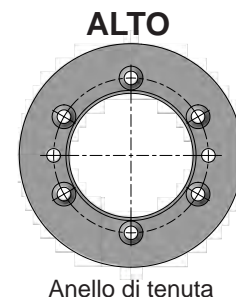
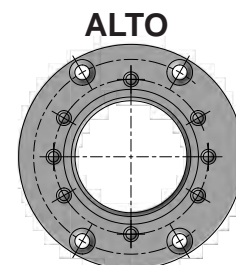

Per strutture di piscine in muratura, blocchi isolanti, cemento, rivestiti con liner

Art.n. 125825 Classic

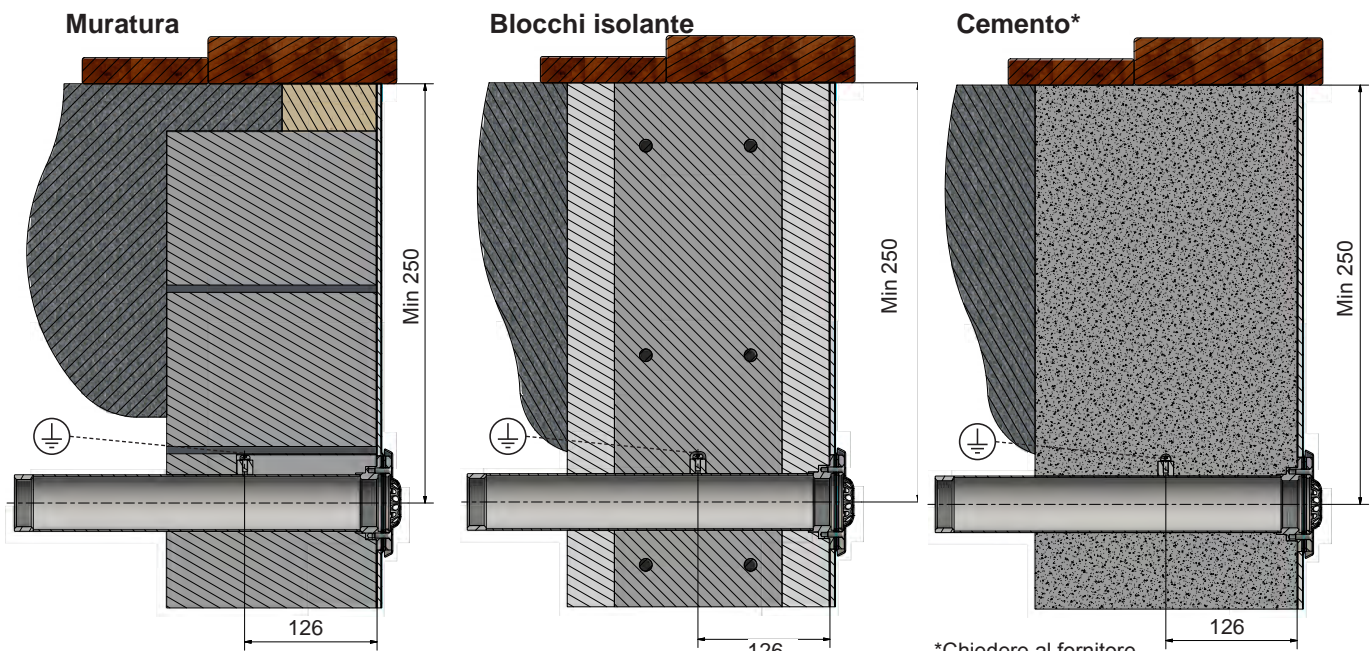

*Chiedere al fornitore del cemento/della superficie se è necessario applicare eventualmente uno strato protettivo e in modo.

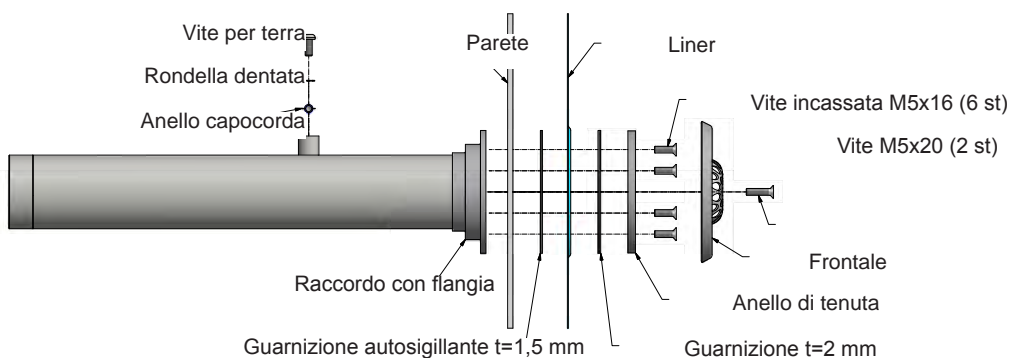
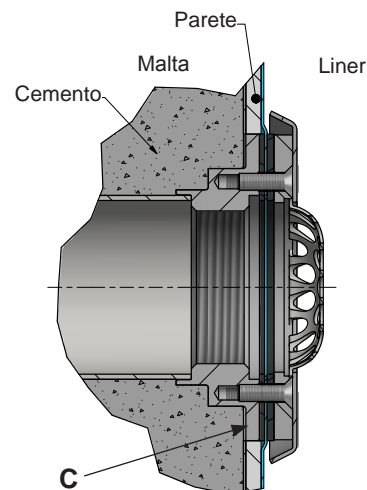
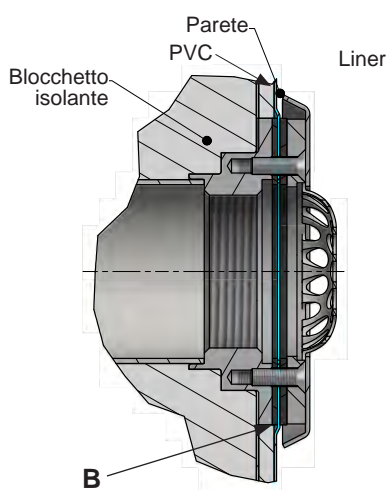
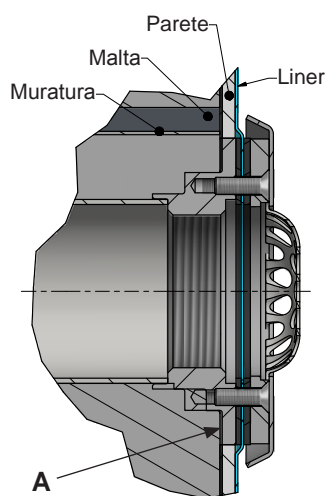

Procedura di montaggio:

1. Collegare un cavo (minimo 6 mm²) dal tubo da murare al terreno. Usare le viti, l'anello del capocorda e la rondella dentata in dotazione.
2. Montare il tubo da murare, mascherare la flangia (la superficie che andrà a contatto della guarnizione).
Muratura: La flangia deve essere a filo con la parete della piscina finita (vedere A, immagine alla pagina precedente).
Blocchi isolanti: La flangia deve essere a filo con la parete della piscina finita (vedere B, immagine alla pagina precedente).
Cemento: La flangia deve essere a filo con la parete della piscina finita (vedere C, immagine alla pagina precedente).
3. Murare.
4. Fissare la guarnizione autosigillante sulla flangia del tubo murato.
5. Montare il rivestimento e iniziare a riempire la piscina.
6. Quando l'acqua arriva a circa 5 cm sotto la bocchetta di aspirazione, segnare una piccola croce nel rivestimento al centro del foro. Montare la guarnizione (2 mm) e l'anello di bloccaggio.
7. Tagliare il rivestimento all'interno del bordo della guarnizione.
8. Montare il frontalino con il logo Pahlén in alto.
9. Riempire la piscina fino al livello desiderato.

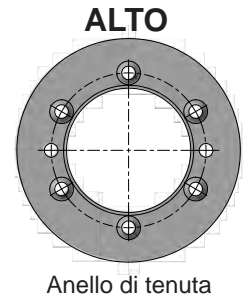
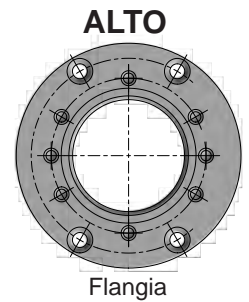

Copertura invernale

1. Smontare il frontalino.
2. Tappare il foro con il tappo invernale (non incluso). Usare un tappo con espansore conico oppure filettatura R 1½".